



Invacare® Matrix® accessory

Elite backrests / PB backrests

en	Support Harness Mounting Bracket Service Manual	1
de	Montagehalterung für Hosenträgergurt Service Handbuch	6
fr	Support de montage de harnais de soutien Manuel de maintenance	10
it	Staffa di montaggio per imbragatura di supporto Manuale per la manutenzione.	14
es	Soporte de montaje del arnés de apoyo Manual de servicio.	18
pt	Suporte de montagem do colete de tronco Manual de assistência.	22
nl	Montagebeugel steunharnas Servicehandleiding.	26
da	Monteringsbeslag til sele Servicemanual.	30
nn	Festebrakett for posisjoneringssle Servicehåndbok.	34
sv	Monteringsfäste för stödsele Servicemanual.	38
fi	Tukivaljaiden kiinnike Huoltokäsikirja	42



DEALER: Keep this manual.
The procedures in this manual MUST be performed by a qualified technician.



Yes, you can.®

I General

I.1 About this manual

This service manual contains information about assembly, adjustment and advanced maintenance of the product. In order to ensure safety when handling the product, read the manual carefully and follow the safety instructions.

For pre-sale and user information, please see the user manual of the support harness. Find the user manual on Invacare's website or contact your Invacare representative (see addresses at the end of this manual).

Symbols in this manual

In this manual, hazards are indicated by symbols. The symbols are accompanied by a signal word that indicates the severity of the risk.



WARNING

Indicates a hazardous situation that could result in serious injury or death if it is not avoided.



IMPORTANT

Indicates a hazardous situation that could result in damage to property if it is not avoided.



Tips and Recommendations

Gives useful tips, recommendations and information for efficient, trouble-free use.



This product complies with Directive 93/42/EEC concerning medical devices. The launch date of this product is stated in the CE declaration of conformity.

I.2 Intended use

The Matr^x® PB and Matr^x® Elite Support Harness Mounting Brackets were intended for use with positioning harnesses such as the Invacare Pro-tech series or the Body Point harness series.

Every other use is prohibited.

2 Safety

2.1 Safety information



WARNING!

Risk of injury

- Always ensure all harness fittings and hardware are compatible with the support harness mounting brackets provided.
- Do not modify the support harness mounting brackets; Unauthorized modifications to the mounting brackets may result in personal injury and will compromise the limited warranty.



WARNING!

Risk of injury

- Support Harnesses and Positioning Belts are not designed to provide proper restraint during motor vehicle transport and should never be utilized as a Safety Restraint.
- Do not sit in your wheelchair while it is in a moving vehicle. When travelling in a motor vehicle you must be properly secured in a motor vehicle seat with approved safety belts securely fastened.



WARNING!

Risk of injury

The Support Harness Mounting Bracket Assembly has not been crash tested and is not approved for use as part of a vehicle safety restraint during transport.

- When travelling in a motor vehicle, the user must be properly secured in a motor vehicle seat with approved safety belts securely fastened.



WARNING!

- Check your support harness weekly to ensure that it is still in good working condition; to ensure it has no damage or wear, and to ensure it is fixed properly to the wheelchair.
- If the support harness is fastened using a bolted connection, ensure that the connection has not loosened or come undone.
- Be certain to read the service manual provided by the support harness manufacturer for more information about safety and maintenance of your support harness.



IMPORTANT!

- Be certain to read the Support Harness User Manual (provided separately) for important safety information and instructions regarding the proper set-up, installation and use of your support harness.

3 Setup

3.1 Installation Overview (Matrx® Elite Backs)

Pos.	Qty.	Description
(A)	1	Support Harness Mounting Bracket, left
(B)	1	Support Harness Mounting Bracket, right
(C)	2	Support Harness Extension Bracket
(D)	1	Multi wrench, universal
(E)	1	Multi-metric Hex key, 4mm/5mm
(F)	8	4.8mm Flat washer, SAE, BZ
(G)	2	M6 Nyloc nut, BZ
(H)	4	M5 Nyloc nut, BZ
(I)	2	M6 1.0 x 12 mm Button socket cap, alloy steel, BZ
(J)	4	M5 0.8 x 12 mm Socket head cap, alloy steel, BZ

3.1.1 Installing the Support Harness Mounting Bracket (Matrx® Elite)

(Right Extension Bracket assembly shown)

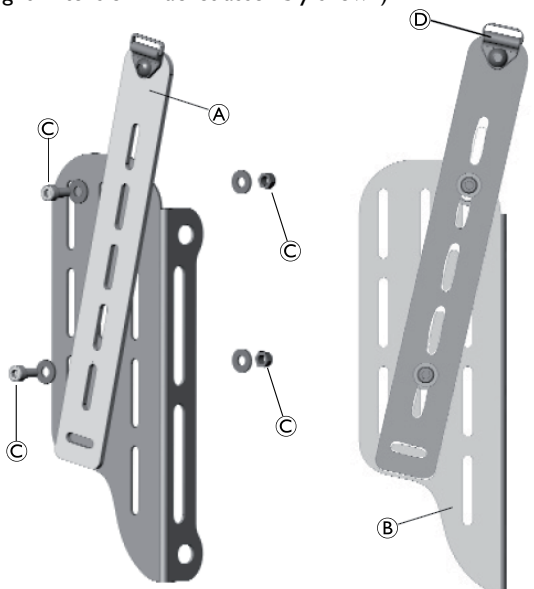

- Loosely install the extension bracket (A) onto the mounting plate (B) in the desired position using bolts, washers, and nuts (C).

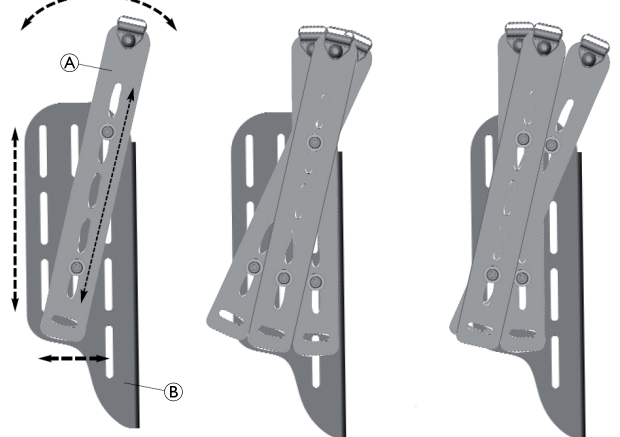

i To help pre-determine the mounting position of the extension bracket, align the mounting plate with the back shell and position the extension bracket on the plate to determine which slots/mounting hardware locations will produce the desired position.

- If applicable, remove the existing mounting pins (x4) and flange nuts (x4) from the Matrx Elite Back Shell (retain hardware).

i For ease of installation, we recommend installing the extension bracket onto the mounting plate prior to securing the entire assembly onto the back shell.

Use the various mounting slots to achieve the desired angle and height of the extension bracket.

- Adjust the height, width and angle of the extension bracket (A) on the mounting plate (B).

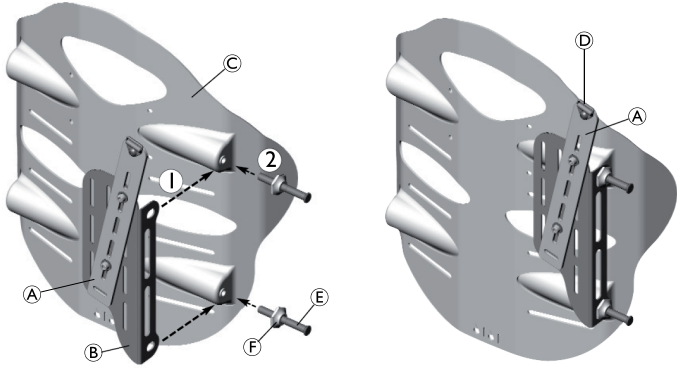

- Working on one side of the back shell (C), align the mounting holes in the mounting plate (B) with the pin hole locations on the elite back shell (1).
- Install/secure the mounting plate using the mounting pins (E) and flange nuts (F) provided with the back shell (2).

 Refer to your Matrix® Elite user manual for instructions on setting the proper mounting pin depth.

IMPORTANT!

- Once the pin depth has been properly adjusted, ensure the flange nuts are fully tightened against the mounting plate.

- Repeat steps 3 and 4 for the opposite side of the back shell.

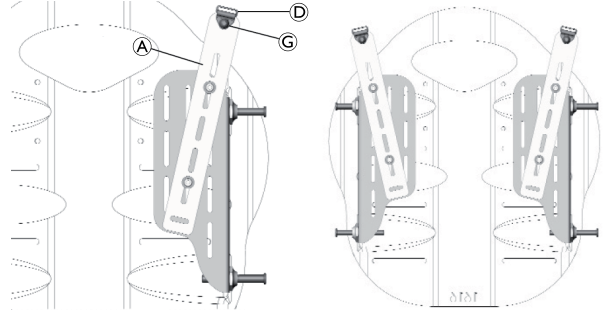

- Install the support clips (D) (included separately with your support harness) onto the extension bracket (A) using the 12 mm button head screws (G) provided.
- Make any final adjustments to the extension bracket position (height/width/angle) and fully tighten hardware.
- Verify that all remaining mounting/installation hardware is secured.

 With the Support Harness Mounting Bracket Assembly fully installed, please refer to your Support Harness User Manual (provided separately) for important safety information and instructions regarding the proper set-up and installation of your support harness.

3.2 Installation Overview (Matrix® PB Backs)

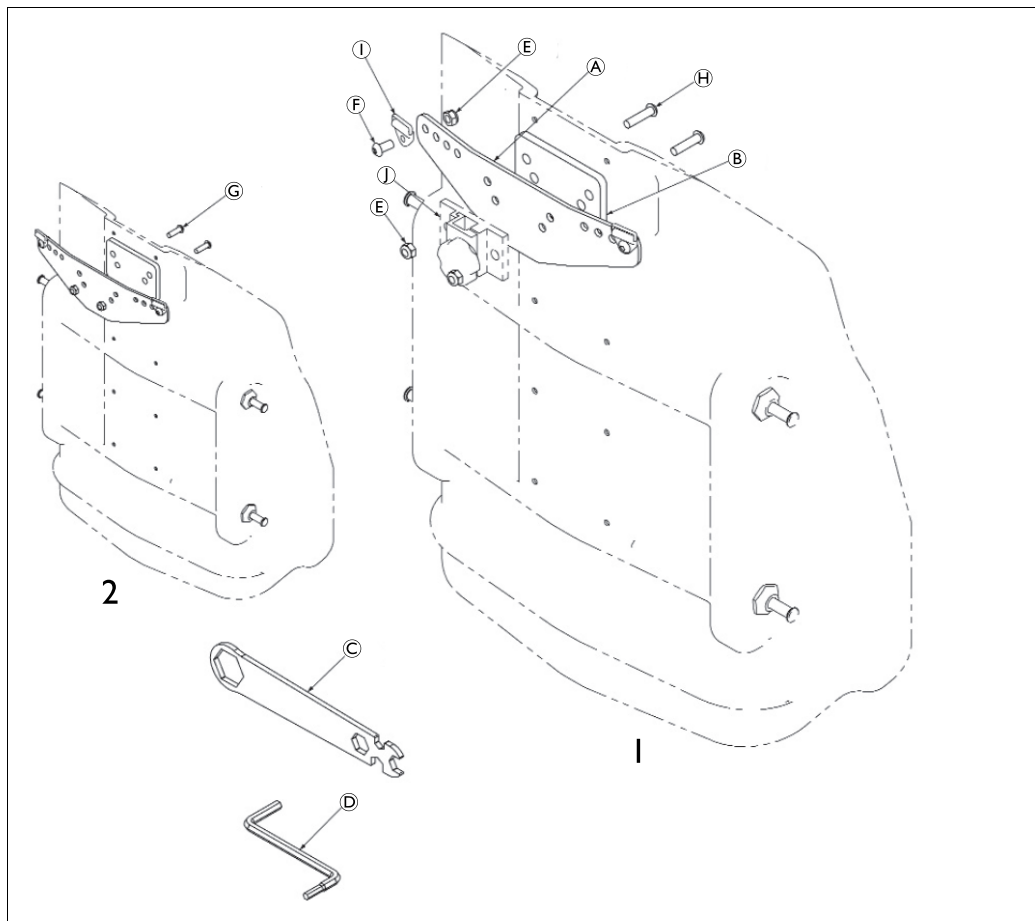
	Pos.	Qty.	Description
	(A)	1	Support Harness Mounting Bracket
	(B)	1	Shim
	(C)	1	Multi wrench, universal
	(D)	1	Multi-metric Hex key, 4mm/5mm
	(E)	4	M6 Nyloc nut, BZ
	(F)	2	M6 1.0 x 12 mm Button socket cap, alloy steel, BZ
	(G)	2	M6 1.0 x 20 mm Button socket cap, alloy steel, BZ
	(H)	2	M6 1.0 x 25 mm Button socket cap, alloy steel, BZ
	(I)	-	Support harness clips (not included)
	(J)	-	Headrest clamps (not included)
	1	With headrest clamp	
	2	Without headrest clamp	

3.2.1 Installing the Support Harness Mounting Bracket (Matrx® PB)

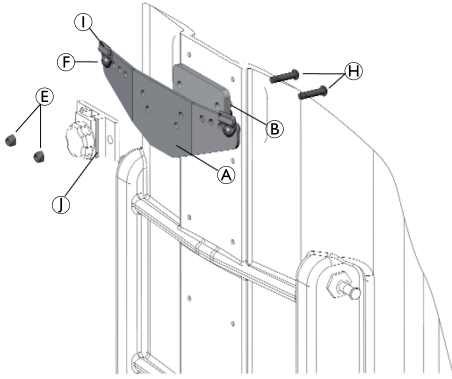

1. Unzip the outer cover along the top of the Matrx® PB back, and peel/pull back the cover and foam to access the pre-drilled mounting holes in the back shell.

 If applicable, remove existing headrest mounting plate and hardware from the back shell.

2. Align the shim plate **B** and harness support bracket **A** with the pre-drilled headrest mounting holes on the back shell.
3. Using the hardware provided, install the mounting screws **C** or **H** from the inside of the back shell so that they protrude through the shim plate and harness support bracket.

 A set of long (25 mm) and short (20 mm) mounting screws is provided in each hardware kit. The short screws **C** allow the support harness bracket/shim to be installed directly onto the back shell; the long screws **H** are intended for use when a headrest clamp **I** (not provided) is installed.



WARNING!

Risk of injury

- Failure to ensure the headrest clamp and harness support bracket are properly installed may result in serious personal injury.
- When installing or re-installing a Headrest Clamp/Assembly onto a Matrx® PB back, always ensure the long (25 mm) mounting screws **H** (provided) are used.
- Always ensure there is sufficient screw thread available to fully secure the nyloc nuts **E**.

4. Secure the Support Harness Mounting Bracket (and headrest clamp, if applicable) onto the back shell using the nyloc nuts **E**.
5. Install the support clips **I** (included separately with your support harness) using the 12 mm clip screws **F** provided.

 Support clips may be installed in 1 of 4 positions (widths) along the harness mounting bracket.

Prior to installing the support clips, please refer to your Support Harness User Manual (provided separately) for important safety information and instructions regarding proper harness set-up.

Support Clip adjustment is available in 12.5 mm increments.

Support Harness installation is shown without a headrest mounting plate.

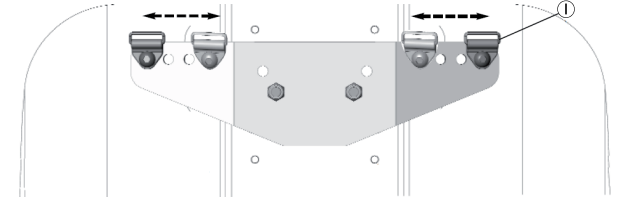

6. Verify that all mounting/installation hardware is fully secured.
7. Re-align the foam and cover along the top of the Matrx® PB back shell and close up the zipper.

 With the Support Harness Mounting Bracket Assembly fully installed, please refer to your Support Harness user manual (provided separately) for important safety information and instructions regarding the proper set-up and installation of your support harness.

I Allgemein

I.1 Über dieses Handbuch

Dieses Servicehandbuch enthält wichtige Informationen zur Montage, Einstellung und umfassenden Instandhaltung des Produkts. Lesen Sie das Handbuch sorgfältig und befolgen Sie die Sicherheitsanweisungen, damit ein sicherer Umgang des Produkts gewährleistet ist.

Die Gebrauchsanweisung für den Hosenträgergurt enthält Informationen für Käufer und Hinweise für Benutzer. Sie finden die Gebrauchsanweisung auf der Website von Invacare oder erhalten sie bei Ihrem zuständigen Invacare-Vertreter (Adressen finden Sie am Ende dieses Handbuchs).

Symbole in diesem Handbuch

Gefahren sind in diesem Handbuch mit Symbolen gekennzeichnet. Die Symbole sind neben einem Signalwort abgebildet, das auf das Risiko hinweist.



WARNUNG

Weist auf eine gefährliche Situation hin, die bei Nichtbeachtung zu schweren Verletzungen oder zum Tod führen kann.



WICHTIG

Weist auf eine gefährliche Situation hin, die bei Nichtbeachtung der Hinweise zu Sachschäden führen kann.



Tipps und Empfehlungen

Enthalten nützliche Tipps, Empfehlungen und Anleitungen für eine effiziente und problemlose Verwendung.



Dieses Produkt entspricht der Richtlinie 93/42/EWG über Medizinprodukte. Der Markteinführungszeitpunkt für dieses Produkt ist in der CE-Konformitätserklärung angegeben.

I.2 Verwendungszweck

Die Montagehalterungen für Hosenträgergurte der Rückenschalen MatrX® PB und MatrX® Elite sind für die Verwendung mit Positionshosenträgergurten wie denen der Serie Invacare Pro-tech oder der Hosenträgergurtserie Body Point vorgesehen.

Eine Verwendung zu anderen Zwecken ist nicht zulässig.

2 Sicherheit

2.1 Sicherheitsinformationen



WARNUNG!

Verletzungsrisiko

- Stellen Sie immer sicher, dass alle Hosenträgergurtbefestigungen und Bauteile mit den bereitgestellten Montagehalterungen für den Hosenträgergurt kompatibel sind.
- Verändern Sie die Montagehalterungen für den Hosenträgergurt nicht. Unbefugte Änderungen an den Montagehalterungen können zu Personenschäden führen und beeinträchtigen die eingeschränkte Garantie.



WARNUNG!

Verletzungsrisiko

Hosenträgergurte und Positionierungsurte dienen während des Transports in einem Fahrzeug nicht als ordnungsgemäßes Rückhaltesystem und sollten niemals als Sicherheitsgurte verwendet werden.

- Setzen Sie sich nicht in den Rollstuhl, während sich dieser in einem fahrenden Fahrzeug befindet. Beim Fahren in einem Fahrzeug müssen Sie ordnungsgemäß in einem Fahrzeugsitz mit zugelassenen und sicher angeschnallten Sicherheitsgurten sitzen.



WARNUNG!

Verletzungsrisiko

Die Montagehalterung für den Hosenträgergurt wurde keinem Crashtest unterzogen und ist nicht zur Verwendung als Teil eines sicheren Rückhaltesystems während des Transports in einem Fahrzeug zugelassen.

- Beim Fahren in einem Fahrzeug muss der Benutzer ordnungsgemäß in einem Fahrzeugsitz mit zugelassenen und sicher angeschnallten Sicherheitsgurten sitzen.



WARNUNG!

- Überprüfen Sie den Hosenträgergurt wöchentlich, um sicherzustellen, dass er noch einwandfrei funktioniert, keinen Schaden oder Verschleiß aufweist und sicher am Rollstuhl befestigt ist.
- Wenn der Hosenträgergurt mit einer Bolzenverbindung befestigt ist, stellen Sie sicher, dass die Verbindung sich nicht gelockert oder vollständig gelöst hat.
- Lesen Sie das vom Hersteller des Hosenträgergurts bereitgestellte Servicehandbuch, um weitere Informationen zur Sicherheit und Instandhaltung Ihres Hosenträgergurts zu erhalten.



WICHTIG!

- Lesen Sie die Gebrauchsanweisung des Hosenträgergurts (separat bereitgestellt), um wichtige Sicherheitsinformationen und -anweisungen bezüglich der ordnungsgemäßen Einstellung, Montage und Verwendung Ihres Hosenträgergurts zu erhalten.

3 Inbetriebnahme

3.1 Installationsübersicht (Matrx® Elite-Rückenlehnen)

Pos.	Stck.	Beschreibung
Ⓐ	1	Montagehalterung für Hosenträgergurt, links
Ⓑ	1	Montagehalterung für Hosenträgergurt, rechts
Ⓒ	2	Erweiterungshalterung für Hosenträgergurt
Ⓓ	1	Kombischraubenschlüssel, universal
Ⓔ	1	Multimetrischer Inbusschlüssel, 4 mm/5 mm
Ⓕ	8	4,8-mm-Unterlegscheibe, flach, SAE, BZ
Ⓖ	2	M6-Stopmmutter, BZ
Ⓗ	4	M5-Stopmmutter, BZ
Ⓘ	2	M6 1,0 x 12 mm-Torx-Knopfkopfschraube, legierter Stahl, BZ
Ⓙ	4	M5 0,8 x 12 mm-Knopfkopfschraube, legierter Stahl, BZ

3.1.1 Anbringen der Montagehalterung für den Hosenträgergurt (Matrx® Elite)

(rechtsseitige Montage der Erweiterungshalterung ist abgebildet)

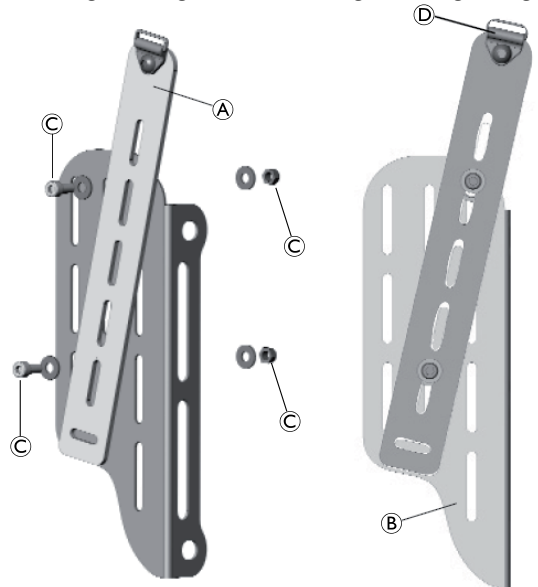

2. Bringen Sie die Erweiterungshalterung Ⓐ auf der Befestigungsplatte Ⓑ mit Bolzen, Unterlegscheiben und Muttern Ⓒ lose in der gewünschten Position an.



i Zur Vorabbestimmung der Montageposition für die Erweiterungshalterung richten Sie die Befestigungsplatte an der Rückenschale aus und platzieren Sie die Erweiterungshalterung auf der Platte, um zu ermitteln, welche Schlitze/Montagebauteilpositionen zur gewünschten Position führen.

1. Falls zutreffend, entfernen Sie die vorhandenen Befestigungsstifte (4) und Flanschmutter (4) aus der Matrx Elite-Rückenschale (Rückhaltebauteil).

i Zur einfacheren Anbringung empfiehlt es sich, die Erweiterungshalterung auf der Befestigungsplatte anzubringen, bevor Sie die gesamte Montage an der Rückenschale befestigen.

Verwenden Sie die verschiedenen Montageschlitze, um die Erweiterungshalterung im gewünschten Winkel und der gewünschten Höhe anzubringen.

3. Passen Sie Höhe, Breite und Winkel der Erweiterungshalterung (A) auf der Befestigungsplatte (B) an.

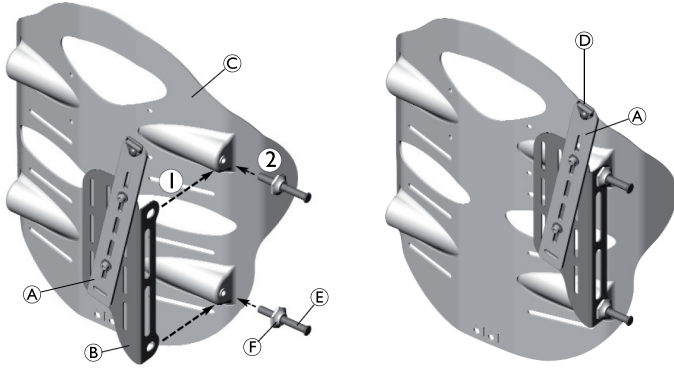

4. Arbeiten Sie auf einer Seite der Rückenschale (C) und richten Sie die Befestigungslöcher in der Befestigungsplatte (B) an den Stiftlochpositionen der Elite-Rückenschale (I) aus.
 5. Montieren/befestigen Sie die Befestigungsplatte mit den bereitgestellten Befestigungsstiften (E) und Flanschmutter (F) an der Rückenschale (2).

 In der Matr[®] Elite-Gebrauchsanweisung finden Sie Anweisungen zum Bestimmen der richtigen Tiefe für die Befestigungsstifte.

! **WICHTIG!**
 – Sobald die Tiefe der Stifte richtig eingestellt ist, ziehen Sie die Flanschmutter fest an der Befestigungsplatte an.

6. Wiederholen Sie die Schritte 3 und 4 für die gegenüberliegende Seite der Rückenschale.

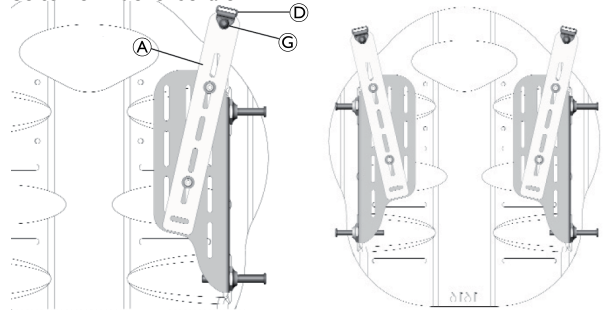

7. Montieren Sie die Halteklammern (D) (separat im Lieferumfang des Hosenträgergurts enthalten) mithilfe der im Lieferumfang enthaltenen 12-mm-Knopfkopfschrauben (G) an der Erweiterungshalterung (A).
 8. Passen Sie die Position (Höhe/Breite/Winkel) der Erweiterungshalterung endgültig an und ziehen Sie die Bauteile fest.
 9. Prüfen Sie alle übrigen Schrauben und Befestigungsteile auf festen Sitz.

 Wenn die Montagehalterung des Hosenträgergurts komplett angebracht ist, lesen Sie die Gebrauchsanweisung des Hosenträgergurts (separat bereitgestellt), um wichtige Sicherheitsinformationen und -anweisungen bezüglich der ordnungsgemäßen Einstellung und Verwendung Ihres Hosenträgergurts zu erhalten.

3.2 Installationsübersicht (Matr[®] PB-Rückenlehnen)

Pos.	Stck.	Beschreibung
(A)	1	Montagehalterung für Hosenträgergurt
(B)	1	Einstellplatte
(C)	1	Kombischraubenschlüssel, universal
(D)	1	Multimetrischer Inbusschlüssel, 4 mm/5 mm
(E)	4	M6-Stopfmutter, BZ
(F)	2	M6 1,0 x 12 mm-Torx-Knopfkopfschraube, legierter Stahl, BZ
(G)	2	M6 1,0 x 20 mm-Torx-Knopfkopfschraube, legierter Stahl, BZ
(H)	2	M6 1,0 x 25 mm-Torx-Knopfkopfschraube, legierter Stahl, BZ
(I)	-	Hosenträgergurtklammern (nicht enthalten)
(J)	-	Kopfstützenklammern (nicht enthalten)
1		Mit Kopfstützenklamme
2		Ohne Kopfstützenklamme

3.2.1 Anbringen der Montagehalterung für den Hosenträgergurt (Matrx® PB)

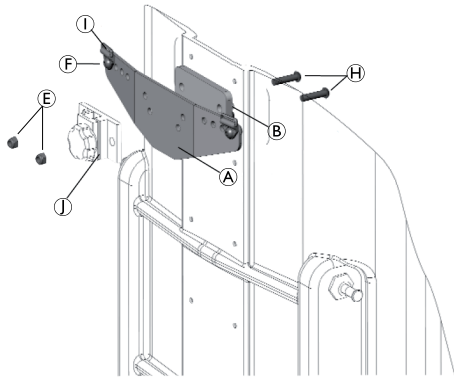

1. Öffnen Sie den Reißverschluss des Außenbezugs entlang der Oberseite der Matrx® PB-Rückenschale und ziehen Sie den Bezug und den Schaumstoff zurück, um an die vorgebohrten Befestigungslöcher in der Rückenlehne zu gelangen.

 Falls zutreffend, entfernen Sie die Befestigungsplatte und Bauteile der vorhandenen Kopfstütze aus der Rückenschale.

2. Richten Sie die Einstellplatte **B** und die Halterung des Hosenträgergurts **A** an den vorgebohrten Befestigungslöchern an der Rückenschale aus.
3. Verwenden Sie die bereitgestellten Bauteile und bringen Sie die Befestigungsschrauben **G** oder **H** von der Innenseite der Rückenschale an, sodass diese aus der Einstellplatte und der Halterung des Hosenträgergurts herausragen.

 Jedem Bauteilsatz liegen lange (25 mm) und kurze (20 mm) Befestigungsschrauben bei. Mit den kurzen Schrauben **G** wird die Halterung für den Hosenträgergurt/die Einstellplatte direkt an der Rückenschale angebracht. Die langen Schrauben **H** werden verwendet, wenn eine Kopfstützenklemme **I** (nicht bereitgestellt) angebracht ist.



WARNUNG! **Verletzungsrisiko**

- Falls nicht sichergestellt wird, dass die Kopfstützenklemme und die Montagehalterung des Hosenträgergurts ordnungsgemäß angebracht werden, kann dies zu schweren Personenschäden führen.
- Stellen Sie beim Anbringen oder Wiederanbringen einer Kopfstützenklemme/-montage an eine Matrx® PB-Rückenschale immer sicher, dass die langen (25 mm) Befestigungsschrauben **H** (bereitgestellt) verwendet werden.
- Stellen Sie sicher, dass das Schraubengewinde lang genug ist, um die Stoppmuttern **E** ganz festzuziehen.

4. Ziehen Sie die Montagehalterung des Hosenträgergurts (und die Kopfstützenklemme, falls vorhanden) mithilfe der Stoppmuttern **E** an der Rückenschale fest.
5. Montieren Sie die Halteklammern **I** (separat im Lieferumfang des Hosenträgergurts enthalten) mithilfe der im Lieferumfang enthaltenen 12-mm-Klammerschrauben **F**.

 Die Halteklammern können in einer von 4 Positionen (Breiten) entlang der Montagehalterung des Hosenträgergurts angebracht werden.

Lesen Sie vor dem Anbringen der Halteklammern die Gebrauchsanweisung des Hosenträgergurts (separat bereitgestellt), um wichtige Sicherheitsinformationen und -anweisungen bezüglich der ordnungsgemäßen Einstellung Ihres Hosenträgergurts zu erhalten.

Die Halteklammer kann in Schritten von 12,5 mm eingestellt werden.

Die Hosenträgergurtmontage ist ohne Befestigungsplatte für die Kopfstütze abgebildet.

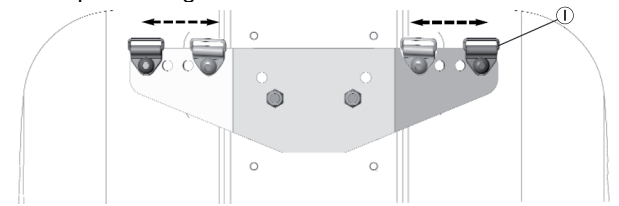

6. Prüfen Sie alle Schrauben und Befestigungsteile auf festen Sitz.
7. Platzieren Sie den Schaumstoff und den Bezug wieder entlang der Oberseite der Matrx® PB-Rückenschale und schließen Sie den Reißverschluss wieder.

 Wenn die Montagehalterung des Hosenträgergurts komplett angebracht ist, lesen Sie die Gebrauchsanweisung des Hosenträgergurts (separat bereitgestellt), um wichtige Sicherheitsinformationen und -anweisungen bezüglich der ordnungsgemäßen Einstellung und Verwendung Ihres Hosenträgergurts zu erhalten.

I Généralités

I.1 À propos de ce manuel

Le présent manuel de maintenance fournit des informations relatives au montage, au réglage et à la maintenance approfondie du produit. Pour garantir une utilisation en toute sécurité du produit, lisez attentivement le manuel et respectez les consignes de sécurité.

Consultez le manuel d'utilisation du harnais de soutien pour plus d'informations et avant tout achat. Vous pouvez vous procurer le manuel d'utilisation sur le site Web d'Invacare ou auprès de votre représentant Invacare (aux adresses indiquées au dos de ce manuel).

Symboles figurant dans ce manuel

Dans ce manuel, les dangers sont signalés par des symboles. Ces symboles sont accompagnés d'un avertissement qui indique le niveau de risque.



AVERTISSEMENT

Indique une situation dangereuse qui, si elle n'est pas évitée, est susceptible de provoquer des blessures graves, voire mortelles.



IMPORTANT

Indique une situation dangereuse qui, si elle n'est pas évitée, est susceptible de provoquer des dommages matériels.



Conseils et recommandations

Donne des conseils, recommandations et informations utiles pour une utilisation efficace et sans souci.



Ce produit est conforme à la Directive 93/42/CEE sur les dispositifs médicaux. La date de lancement de ce produit est indiquée dans la déclaration de conformité CE.

I.2 Utilisation prévue

Les supports de montage de harnais de soutien Matrx® PB et Matrx® Elite sont conçus pour faciliter le positionnement des harnais des gammes Invacare Pro-tech ou Body Point.

Toute autre utilisation est interdite.

2 Sécurité

2.1 Informations de sécurité



AVERTISSEMENT !

Risque de blessure

- Vérifiez systématiquement que tous les matériels et raccords de harnais sont compatibles avec les supports de montage fournis pour le harnais de soutien.
- Ne modifiez pas les supports de montage du harnais de soutien. Toute modification non autorisée des supports de montage est susceptible d'entraîner des blessures corporelles et de compromettre la garantie limitée.



AVERTISSEMENT !

Risque de blessure

- Les harnais de soutien et les ceintures de maintien ne sont pas conçus pour assurer une retenue adéquate lors du transport dans un véhicule motorisé et ne doivent jamais être utilisés en tant que dispositif de sécurité.
- Ne vous asseyez pas dans votre fauteuil roulant à l'intérieur d'un véhicule en mouvement. En cas de déplacement dans un véhicule à moteur, vous devez être correctement installé dans un siège du véhicule avec les ceintures de sécurité attachées.



AVERTISSEMENT !

Risque de blessure

Le kit de supports de montage de harnais de soutien n'a pas subi d'essais de choc et n'est pas homologué pour une utilisation en tant que dispositif de sécurité lors du transport dans un véhicule.

- En cas de déplacement dans un véhicule à moteur, l'utilisateur doit être correctement installé dans un siège du véhicule avec les ceintures de sécurité attachées.



AVERTISSEMENT !

- Contrôlez votre harnais de soutien une fois par semaine pour vous assurer qu'il est en bon état de marche, qu'il n'est pas endommagé ni usé et qu'il est correctement fixé au fauteuil roulant.
- Si le harnais de soutien est fixé au moyen d'un raccord boulonné, vérifiez que le raccord ne s'est pas desserré ou détaché.
- Veillez à consulter le manuel de maintenance fourni par le fabricant du harnais de soutien pour plus d'informations sur la sécurité et l'entretien de votre harnais de soutien.



IMPORTANT !

- Veuillez consulter le manuel d'utilisation du harnais de soutien (fourni séparément) pour plus d'informations sur la sécurité et sur les procédures de configuration, d'installation et d'utilisation de votre harnais.

3 Réglages (Mise en service)

3.1 Vue d'ensemble de l'installation (dossiers Matrx® Elite)

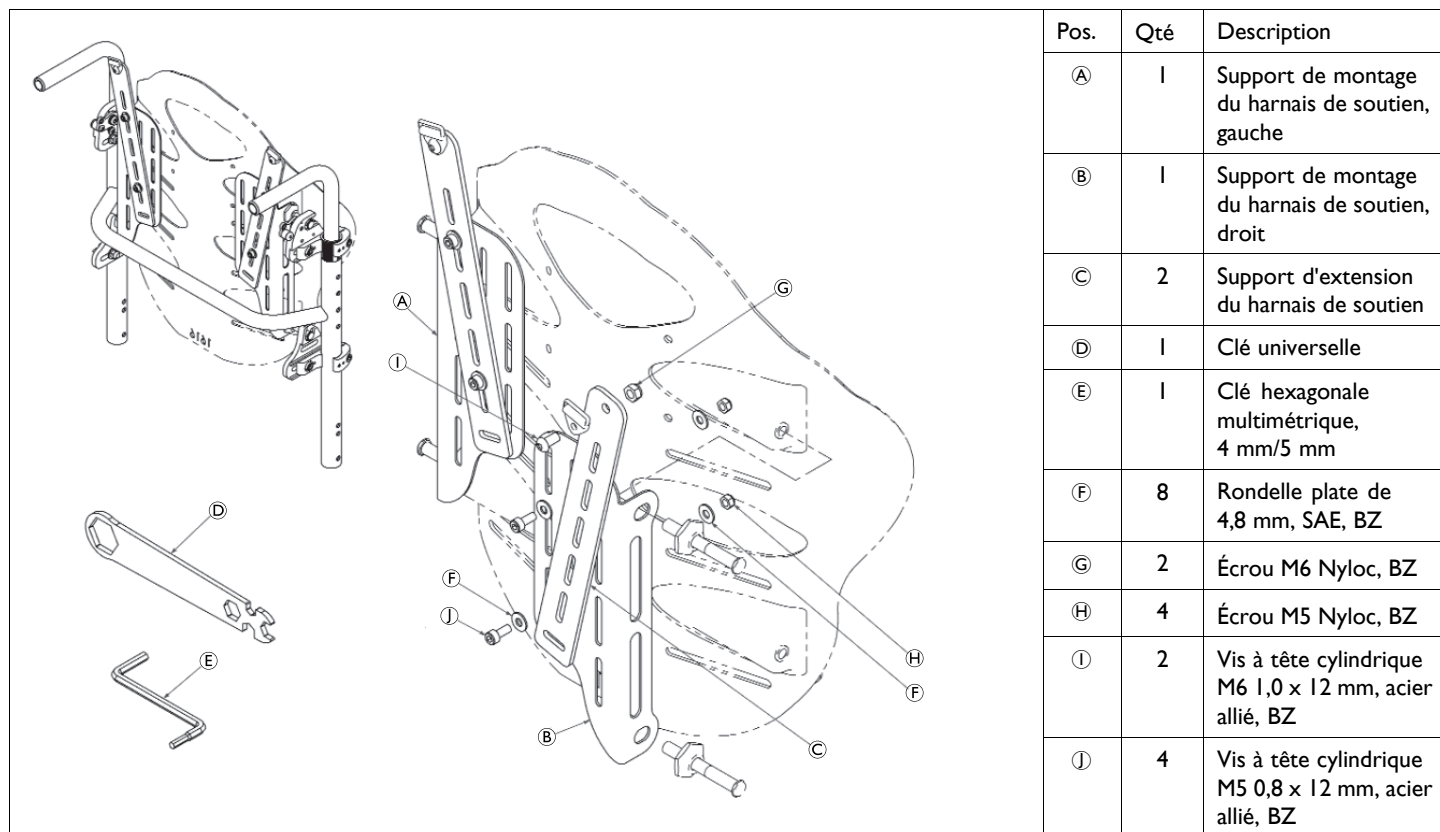

3.1.1 Installation du support de montage du harnais de soutien (Matrx® Elite)

(Montage du support d'extension droit illustré)

- Installez sans le serrer le support d'extension Ⓐ sur la plaque de montage Ⓑ dans la position souhaitée à l'aide des boulons, des rondelles et des écrous Ⓒ.

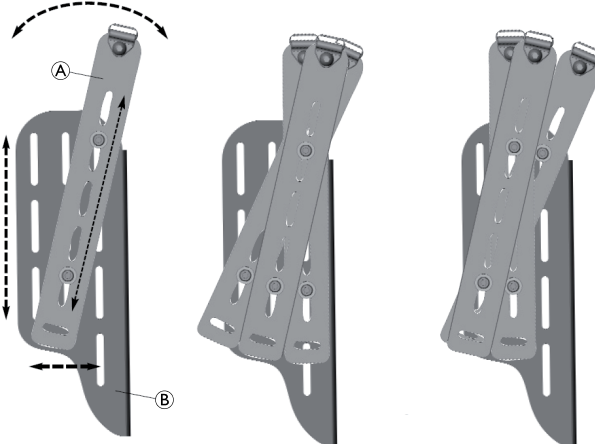
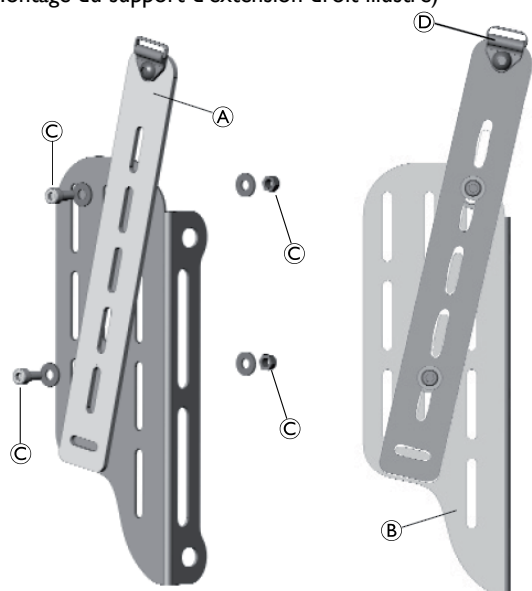

i Pour prédéterminer plus facilement la position de montage du support d'extension, alignez la plaque de montage sur la coquille arrière et positionnez le support d'extension sur la plaque pour identifier les fentes/emplacements de montage qui permettront d'obtenir la position souhaitée.

- Le cas échéant, retirez les broches de fixation existantes (x4) et les écrous à bride (x4) de la coquille du dossier Matrx Elite (matériel de retenue).

i Pour faciliter l'installation, nous conseillons d'installer le support d'extension sur la plaque de montage avant de fixer à nouveau l'ensemble du montage sur la coquille de dossier.

Utilisez les différentes fentes de montage pour obtenir l'angle et la hauteur souhaités pour le support d'extension.

3. Réglez la hauteur, la largeur et l'angle du support d'extension (A) sur la plaque de montage (B).

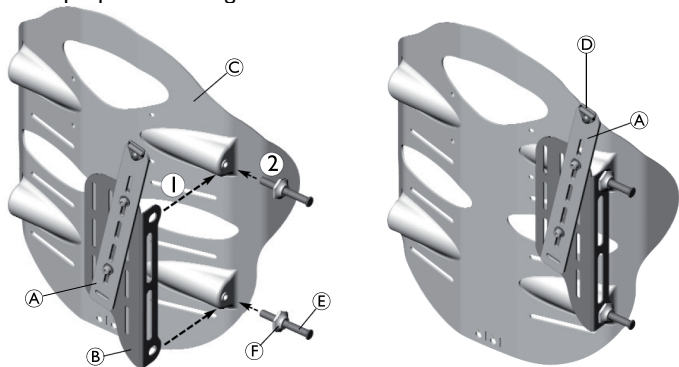

4. En vous plaçant sur un côté de la coquille de dossier (C), alignez les orifices de montage de la plaque de montage (B) sur les emplacements des broches de la coquille de dossier elite (1).
5. Installez/fixez la plaque de montage au moyen des broches de fixation (E) et des écrous à bride (F) fournis avec la coquille de dossier (2).

Consultez le manuel d'utilisation du Matrix® Elite pour plus d'informations sur le réglage de la profondeur adéquate pour les broches de fixation.

6. Répétez les étapes 3 et 4 pour le côté opposé de la coquille de dossier.

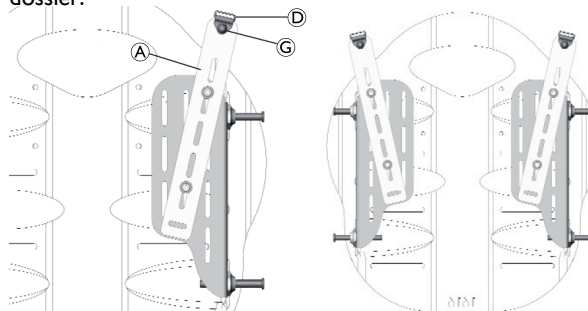

7. Installez les clips de maintien (D) (livrés séparément avec votre harnais de soutien) sur le support d'extension (A) à l'aide des vis à tête ronde de 12 mm (G) fournies.
8. Apportez les réglages définitifs à la position du support d'extension (hauteur/largeur/angle) et serrez complètement le matériel.
9. Vérifiez que tous les autres dispositifs de montage/d'installation restants sont parfaitement serrés.

Après l'installation complète du kit de supports de montage du harnais de soutien, consultez le manuel d'utilisation du harnais (fourni séparément) pour plus d'informations sur la sécurité et sur les procédures de configuration et d'installation de votre harnais de soutien.

IMPORTANT !
– Lorsque la profondeur des broches a été correctement réglée, vérifiez que les écrous à bride sont bien serrés contre la plaque de montage.

3.2 Vue d'ensemble de l'installation (dossiers Matrix® PB)

Pos.	Qté	Description
(A)	1	Support de montage de harnais de soutien
(B)	1	Cale
(C)	1	Clé universelle
(D)	1	Clé hexagonale multimétrique, 4 mm/5 mm
(E)	4	Écrou M6 Nyloc, BZ
(F)	2	Vis à tête cylindrique M6 1,0 x 12 mm, acier allié, BZ
(G)	2	Vis à tête cylindrique M6 1,0 x 20 mm, acier allié, BZ
(H)	2	Vis à tête cylindrique M6 1,0 x 25 mm, acier allié, BZ
(I)	-	Clips de harnais de soutien (non fournis)
(J)	-	Colliers d'appui-tête (non fournis)
1	Avec collier d'appui-tête	
2	Sans collier d'appui-tête	

3.2.1 Installation du support de montage du harnais de soutien (Matrx® PB)

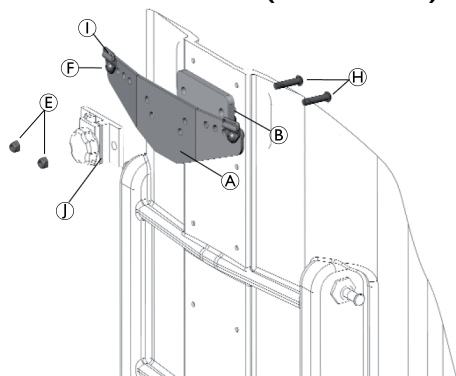

1. Dézippez la housse extérieure qui recouvre le dossier du Matrx® PB, puis retirez la housse et la mousse pour accéder aux orifices de montage pré-perforés dans la coquille du dossier.

 Le cas échéant, retirez le matériel de fixation et la plaque de montage d'appui-tête existants sur la coquille du dossier.

2. Alignez la plaque de compensation B et le support du harnais A sur les orifices de montage de l'appui-tête pré-perforés sur la coquille du dossier.
3. À l'aide du matériel fourni, installez les vis de montage C ou H à partir de l'intérieur de la coquille du dossier, de manière à ce qu'elles ressortent de la plaque de compensation et du support de montage du harnais.

 Chaque kit matériel contient un ensemble de vis de montage longues (25 mm) et courtes (20 mm). Les vis courtes C permettent l'installation directe de la cale/du support de harnais de soutien sur la coquille du dossier ; les vis longues H sont utilisées en cas d'installation d'un collier d'appui-tête I (non fourni).



AVERTISSEMENT !

Risque de blessure

- Afin d'éviter toute blessure corporelle grave, assurez-vous que le collier d'appui-tête et le support de harnais sont correctement installés.
- Lors de l'installation ou de la réinstallation d'un montage/collier d'appui-tête sur un dossier Matrx® PB, veillez à toujours utiliser les vis de montage longues (25 mm) H (fournies).
- Vérifiez systématiquement que le filetage disponible est suffisant pour garantir la bonne fixation des écrous nyloc E.

4. Fixez le support de montage du harnais de soutien (et éventuellement le collier d'appui-tête) sur la coquille du dossier au moyen des écrous nyloc E.
5. Installez les clips de maintien I (livrés séparément avec votre harnais de soutien) à l'aide des vis de 12 mm F fournies.

 Les clips de maintien peuvent être installés dans quatre positions (largeurs) différentes le long du support de montage du harnais.

Avant d'installer les clips de maintien, veuillez consulter le manuel d'utilisation de votre harnais de soutien (fourni séparément) pour plus d'informations sur la sécurité et sur les procédures de configuration de votre harnais.

Le réglage du clip de maintien peut s'effectuer par incréments de 12,5 mm.

L'installation du harnais de soutien est illustrée sans plaque de montage d'appui-tête.

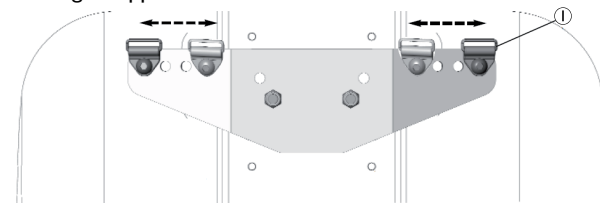

6. Vérifiez que tous les dispositifs de montage/d'installation sont parfaitement serrés.
7. Réalignez la mousse et la housse le long de la coquille du dossier Matrx® PB et rezippez l'ensemble.

 Après l'installation complète du kit de supports de montage du harnais de soutien, consultez le manuel d'utilisation du harnais (fourni séparément) pour plus d'informations sur la sécurité et sur les procédures de configuration et d'installation de votre harnais de soutien.

I Generale

I.1 Informazioni sul presente manuale

Il presente manuale per la manutenzione contiene informazioni sul montaggio, la regolazione e la manutenzione avanzata del prodotto. Al fine di garantire un uso sicuro del prodotto, leggere attentamente il manuale d'uso e seguire le istruzioni di sicurezza.

Per informazioni relative alla prevendita e all'utilizzatore, consultare il manuale d'uso dell'imbragatura di supporto. Il manuale d'uso è disponibile sul sito Web di Invacare, oppure è possibile rivolgersi al rappresentante Invacare (vedere gli indirizzi alla fine del presente manuale).

Simboli in questo manuale

Il presente manuale contiene simboli che indicano gli eventuali pericoli. Tali simboli sono accompagnati da un avvertimento che indica la gravità del rischio.



ATTENZIONE

Indica una situazione pericolosa che, se non evitata, potrebbe essere causa di morte o lesioni gravi.



IMPORTANTE

Indica una situazione pericolosa che, se non evitata, potrebbe essere causa di danni al prodotto.



Consigli e raccomandazioni

Indica consigli, raccomandazioni e informazioni utili per un uso efficace e senza inconvenienti.



Questo prodotto è conforme alla direttiva 93/42/CEE relativa ai dispositivi medici. La data di lancio del prodotto è indicata nella dichiarazione di conformità CE.

I.2 Uso previsto

Le staffe di montaggio per imbragatura di supporto per gli schienali Matrix® PB e Matrix® Elite sono destinate all'uso con imbragature di posizionamento della serie Invacare Pro-tech o con imbragature della serie Bodypoint.

Qualsiasi altro uso è vietato.

2 Sicurezza

2.1 Informazioni per la sicurezza



ATTENZIONE!

Pericolo di lesioni

- Assicurarsi sempre che tutti i raccordi dell'imbragatura e la viteria di fissaggio siano compatibili con le staffe di montaggio per imbragatura di supporto in dotazione.
- Non modificare le staffe di montaggio per imbragatura di supporto. Modifiche non autorizzate alle staffe di montaggio possono causare lesioni personali e invalidare la garanzia limitata.



ATTENZIONE!

Pericolo di lesioni

- Le imbragature di supporto e le cinture di posizionamento non sono progettate per fornire una corretta ritenuta durante il trasporto all'interno di veicoli a motore e non devono mai essere utilizzate come sistemi di sicurezza.
- Non rimanere seduti sulla carrozzina quando si è a bordo di un veicolo in movimento. Quando si viaggia a bordo di un veicolo a motore, è necessario essere correttamente seduti su un sedile del veicolo con cinture di sicurezza omologate ben allacciate.



ATTENZIONE!

Pericolo di lesioni

Il gruppo delle staffe di montaggio per imbragatura di supporto non è stato sottoposto a crash test e non è omologato per l'uso come parte del sistema di sicurezza del veicolo durante il trasporto.

- Quando viaggia a bordo di un veicolo a motore, l'utilizzatore deve essere correttamente seduto su un sedile del veicolo con cinture di sicurezza omologate ben allacciate.



ATTENZIONE!

- Eseguire controlli settimanali dell'imbragatura di supporto per assicurarsi che sia sempre in buone condizioni di funzionamento, che non presenti danni o segni di usura e che sia fissata correttamente alla carrozzina.
- Se l'imbragatura di supporto è fissata tramite bulloni, assicurarsi che questi non siano allentati o mancanti.
- Per ulteriori informazioni relative alla sicurezza e alla manutenzione dell'imbragatura di supporto, leggere il manuale per la manutenzione fornito dal produttore dell'imbragatura di supporto.



IMPORTANTE!

- Per importanti informazioni e istruzioni di sicurezza relative alla corretta configurazione, installazione e utilizzo dell'imbragatura di supporto, leggere il manuale d'uso dell'imbragatura di supporto (fornito separatamente).

3 Messa in servizio

3.1 Panoramica di installazione (schienali Matrx® Elite)

Pos.	Q.tà	Descrizione
(A)	1	Staffa di montaggio per imbragatura di supporto, sinistra
(B)	1	Staffa di montaggio per imbragatura di supporto, destra
(C)	2	Staffa di estensione per imbragatura di supporto
(D)	1	Chiave multipla, universale
(E)	1	Chiave esagonale multimetrica, 4 mm/5 mm
(F)	8	Rondella piana da 4,8 mm, SAE, BZ
(G)	2	Dado nyloc M6, BZ
(H)	4	Dado nyloc M5, BZ
(I)	2	Vite M6 a testa tonda con esagono incassato da 1,0 x 12 mm, acciaio legato, BZ
(J)	4	Vite M5 a testa cilindrica con esagono incassato da 0,8 x 12 mm, acciaio legato, BZ

3.1.1 Installazione della staffa di montaggio per imbragatura di supporto (Matrx® Elite)

(illustrazione del gruppo della staffa di estensione destra)

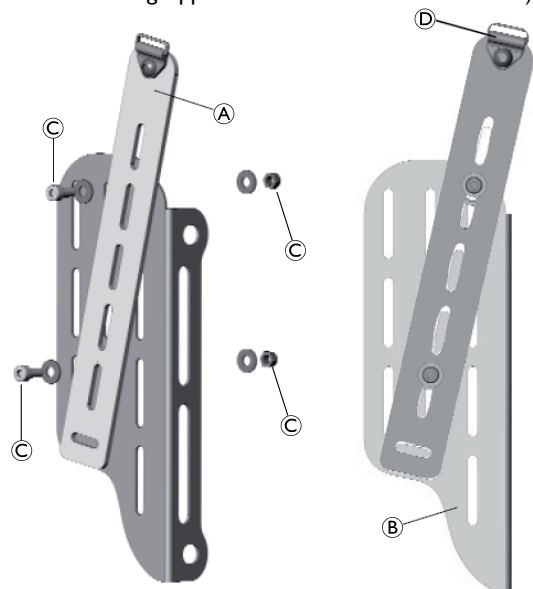

2. Installare nella posizione desiderata la staffa di estensione (A) sulla piastra di fissaggio (B) utilizzando bulloni, rondelle e dadi (C), senza serrare a fondo.

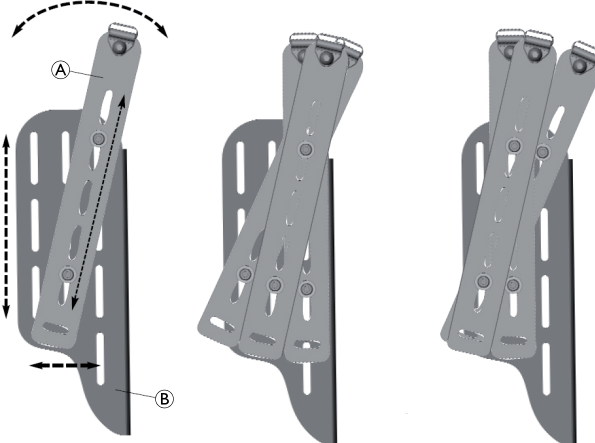

i Predeterminare la posizione di montaggio della staffa di estensione allineando la piastra di fissaggio al guscio dello schienale e posizionando la staffa di estensione sulla piastra per individuare le fessure/posizioni della viteria di fissaggio che consentono di ottenere la posizione desiderata.

1. Se presenti, rimuovere i 4 perni di fissaggio e i 4 dadi della flangia dal guscio dello schienale Matrx Elite (viteria di fissaggio).

i Per facilità di installazione, si consiglia di montare la staffa di estensione sulla piastra di fissaggio prima di fissare l'intero gruppo al guscio dello schienale.

Servirsi delle diverse fessure di fissaggio per ottenere l'inclinazione e l'altezza desiderata della staffa di estensione.

3. Regolare l'altezza, la larghezza e l'inclinazione della staffa di estensione (A) sulla piastra di fissaggio (B).

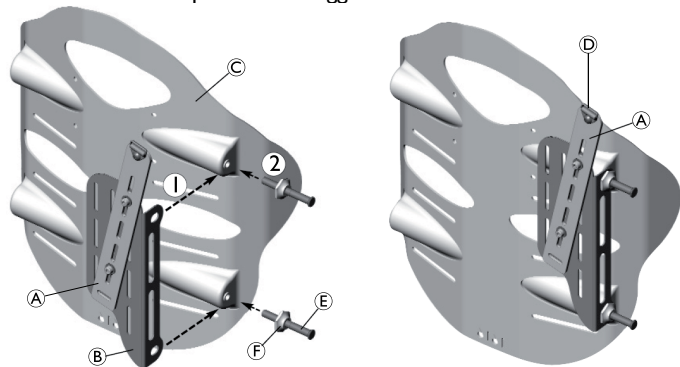

4. Lavorando su un lato del guscio dello schienale (C), allineare i fori di montaggio sulla piastra di fissaggio (B) alle posizioni dei fori per i perni sul guscio dello schienale Elite (1).
5. Installare/bloccare la piastra di fissaggio utilizzando i perni di fissaggio (E) e i dadi della flangia (F) in dotazione con il guscio dello schienale (2).

 Per le istruzioni relative alla regolazione della profondità corretta dei perni di fissaggio, fare riferimento al manuale d'uso dello schienale Matrix® Elite.

! IMPORTANTE!

– Dopo aver regolato correttamente la profondità dei perni, assicurarsi che i dadi della flangia siano serrati bene a fondo sulla piastra di fissaggio.

6. Ripetere i passaggi 3 e 4 sul lato opposto del guscio dello schienale.

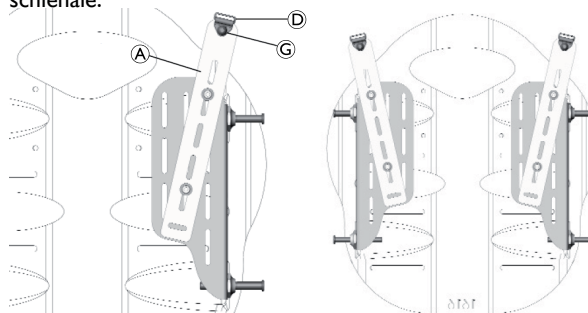

7. Montare i fermi di supporto (D) (forniti separatamente insieme all'imbragatura di supporto) sulla staffa di estensione (A) utilizzando le viti a testa tonda da 12 mm (G) in dotazione.
8. Apportare le eventuali regolazioni finali alla posizione della staffa di estensione (altezza, larghezza, inclinazione) e serrare a fondo la viteria di fissaggio.
9. Verificare che tutti gli altri elementi di montaggio siano fissati saldamente.

 Una volta che il gruppo delle staffe di montaggio per imbragatura di supporto è completamente montato, consultare il manuale d'uso dell'imbragatura di supporto (fornito separatamente) per importanti informazioni e istruzioni di sicurezza relative alla corretta configurazione e installazione dell'imbragatura di supporto.

3.2 Panoramica di installazione (schienali Matrix® PB)

Pos.	Q.tà	Descrizione
(A)	1	Staffa di montaggio per imbragatura di supporto
(B)	1	Spessore
(C)	1	Chiave multipla, universale
(D)	1	Chiave esagonale multimetrica, 4 mm/5 mm
(E)	4	Dado nyloc M6, BZ
(F)	2	Vite M6 a testa tonda con esagono incassato da 1,0 x 12 mm, acciaio legato, BZ
(G)	2	Vite M6 a testa tonda con esagono incassato da 1,0 x 20 mm, acciaio legato, BZ
(H)	2	Vite M6 a testa tonda con esagono incassato da 1,0 x 25 mm, acciaio legato, BZ
(I)	-	Fermi dell'imbragatura di supporto (non inclusi)
(J)	-	Morsetto del poggiatesta (non incluso)
1	Con morsetto del poggiatesta	
2	Senza morsetto del poggiatesta	

3.2.1 Installazione della staffa di montaggio per imbragatura di supporto (Matrx® PB)

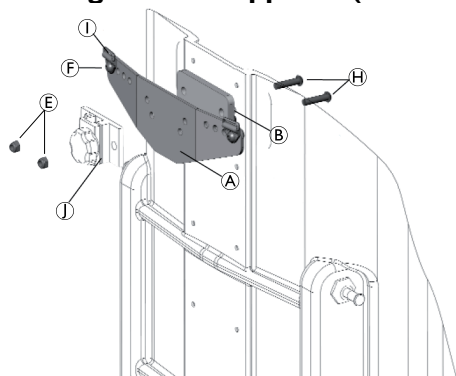

1. Aprire la cerniera della fodera esterna sulla parte superiore dello schienale Matrx® PB e rimuovere/tirare indietro la fodera e la gommapiuma per accedere ai fori di montaggio già predisposti sul guscio dello schienale.

 Se presenti, rimuovere la piastra e la viteria di fissaggio del poggiatesta dal guscio dello schienale.

2. Allineare la piastra di spessore (B) e la staffa di montaggio per imbragatura di supporto (A) ai fori di montaggio del poggiatesta già predisposti sul guscio dello schienale.
3. Utilizzando la viteria in dotazione, inserire le viti di montaggio (C) o (H) dalla parte interna del guscio dello schienale, in modo che sporgano attraverso la piastra di spessore e la staffa di montaggio per imbragatura di supporto.

 In ciascun kit di viteria è fornita una serie di viti di montaggio lunghe (25 mm) e corte (20 mm). Le viti corte (C) consentono di installare la staffa di montaggio per imbragatura di supporto e lo spessore direttamente sul guscio dello schienale; le viti lunghe (H) sono destinate all'uso in caso di installazione di un morsetto del poggiatesta (I) (non incluso).



ATTENZIONE! **Pericolo di lesioni**

- L'installazione non corretta del morsetto del poggiatesta e della staffa di montaggio per imbragatura di supporto può causare gravi lesioni personali.
- Durante l'installazione o il rimontaggio di un morsetto del poggiatesta/gruppo su uno schienale Matrx® PB, assicurarsi sempre di utilizzare le viti di montaggio lunghe (25 mm) (H) (in dotazione).
- Assicurarsi sempre che sia disponibile una filettatura delle viti sufficiente per serrare completamente i dadi nyloc (E).

4. Fissare la staffa di montaggio per imbragatura di supporto (e il morsetto del poggiatesta, se presente) al guscio dello schienale utilizzando i dadi nyloc (E).
5. Montare i fermi di supporto (I) (forniti separatamente insieme all'imbragatura di supporto) utilizzando le viti dei fermi da 12 mm (F) in dotazione.

 I fermi di supporto possono essere montati in una delle 4 posizioni (larghezze) lungo la staffa di montaggio per imbragatura di supporto.

Prima di montare i fermi di supporto, consultare il manuale d'uso dell'imbragatura di supporto (fornito separatamente) per importanti informazioni e istruzioni di sicurezza relative alla corretta configurazione dell'imbragatura.

La regolazione dei fermi di supporto è possibile in incrementi di 12,5 mm.

L'installazione dell'imbragatura di supporto è mostrata senza piastra di fissaggio del poggiatesta.

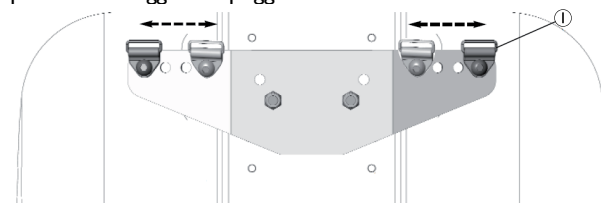

6. Verificare che tutti gli elementi di montaggio siano fissati saldamente.
7. Riallineare la gommapiuma e la fodera lungo la parte superiore del guscio dello schienale Matrx® PB e chiudere la cerniera.

 Una volta che il gruppo delle staffe di montaggio per imbragatura di supporto è completamente montato, consultare il manuale d'uso dell'imbragatura di supporto (fornito separatamente) per importanti informazioni e istruzioni di sicurezza relative alla corretta configurazione e installazione dell'imbragatura di supporto.

I Generalidades

I.1 Acerca de este manual

Este manual de servicio contiene información acerca del montaje, ajuste y mantenimiento avanzado del producto. Para garantizar la seguridad cuando manipule el producto, lea detenidamente el manual y siga las instrucciones de seguridad.

Para obtener información de preventa y para el usuario, consulte el manual del usuario del arnés de apoyo que podrá encontrar en el sitio web de Invacare o póngase en contacto con su representante de Invacare (consulte las direcciones al final de este manual).

Símbolos de este manual

En este manual, los peligros están indicados con símbolos. Junto a los símbolos de peligro, se incluye una letra que indica la gravedad del riesgo.



ADVERTENCIA

Indica una situación peligrosa que, si no se evita, podría tener como consecuencia la muerte o lesiones graves.



IMPORTANTE

Indica una situación peligrosa que, si no se evita, podría tener como consecuencia daños materiales.



Consejos y recomendaciones

Proporciona consejos útiles, recomendaciones e información para un uso eficiente y sin problemas.



Este producto cumple con la Directiva 93/42/CEE en lo concerniente a dispositivos médicos. La fecha de lanzamiento de este producto figura en la declaración de conformidad CE.

I.2 Uso previsto

Los soportes de montaje de arnés de apoyo Matrix® PB y Matrix® Elite están diseñados para el uso con arneses posturales tales como los de la serie Invacare Pro-tech o la serie de arneses Body Point.

Se prohíbe cualquier otro uso.

2 Seguridad

2.1 Información sobre seguridad



¡ADVERTENCIA!

Riesgo de lesiones

- Compruebe siempre que los ajustes y componentes del arnés son compatibles con los soportes de montaje del arnés de apoyo suministrados.
- No realice modificaciones no autorizadas en los soportes de montaje del arnés de apoyo; de hacerlo, podrían producirse lesiones personales y se pondrá en peligro la garantía limitada.



¡ADVERTENCIA!

Riesgo de lesiones

- Los arneses de apoyo y los cinturones de posición no están diseñados para proporcionar una fijación adecuada durante el transporte con vehículos a motor y no deben utilizarse como sistemas de fijación de seguridad.
- No se sienta en la silla de ruedas mientras se encuentre en un vehículo en marcha. Al viajar en un vehículo a motor, deberá sentarse en un asiento de este y usar un cinturón de seguridad autorizado y bien ajustado para garantizar su seguridad.



¡ADVERTENCIA!

Riesgo de lesiones

El ensamblaje del soporte de montaje del arnés de apoyo no ha sido sometido a pruebas de colisión y no se autoriza su uso como parte del sistema de fijación de seguridad del vehículo durante el transporte.

- Al viajar en un vehículo a motor, el usuario deberá sentarse en un asiento de este y usar un cinturón de seguridad autorizado y bien ajustado para garantizar su seguridad.



¡ADVERTENCIA!

- Compruebe el estado del arnés de apoyo cada semana para asegurarse de que está en buenas condiciones de funcionamiento, de que no está dañado o desgastado y de que está adecuadamente fijado a la silla de ruedas.
- Si el arnés de apoyo se ha fijado mediante una conexión con pernos, asegúrese de que estos no se han aflojado o salido.
- No olvide leer el manual de servicio facilitado por el fabricante del arnés de apoyo para obtener más información sobre la seguridad y mantenimiento de este.



¡IMPORTANTE

- No olvide leer el manual del usuario del arnés de apoyo (se proporciona por separado) para obtener información importante sobre la seguridad e instrucciones acerca del ajuste, la instalación y el uso del arnés de apoyo.

3 Instalación

3.1 Descripción de la instalación (respaldos Matrx® Elite)

Pos.	Cant.	Descripción
(A)	1	Soporte de montaje del arnés de apoyo, izquierda
(B)	1	Soporte de montaje del arnés de apoyo, derecha
(C)	2	Soporte de extensión del arnés de apoyo, izquierda
(D)	1	Llave inglesa multiusos, universal
(E)	1	Llave hexagonal multimétrica, 4 mm/5 mm
(F)	8	Arandela plana de 4,8 mm, SAE, BZ
(G)	2	Tuerca M6 nyloc, BZ
(H)	4	Tuerca M5 nyloc, BZ
(I)	2	Tornillo Allen de cabeza redonda M6 1,0 x 12 mm, acero de aleación, BZ
(J)	4	Tornillo Allen de cabeza cilíndrica M5 0,8 x 12 mm, acero de aleación, BZ

3.1.1 Instalación del soporte de montaje del arnés de apoyo (Matrx® Elite)

(Se muestra el montaje del soporte de extensión derecho)

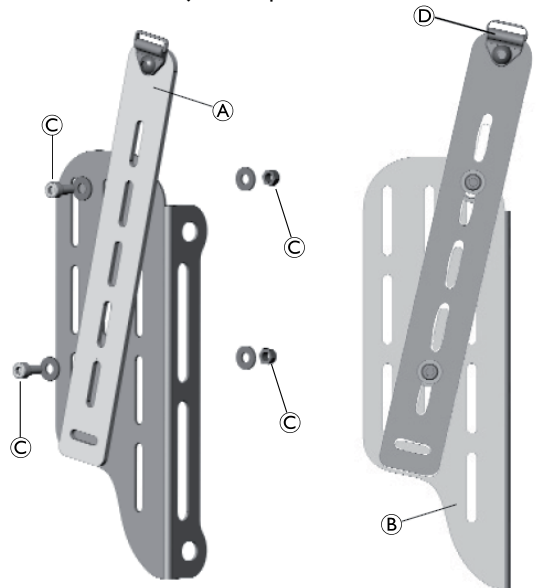

- Instale en la posición deseada y sin apretar el soporte de extensión (A) en la placa de montaje (B) utilizando pernos, arandelas y tuercas (C).

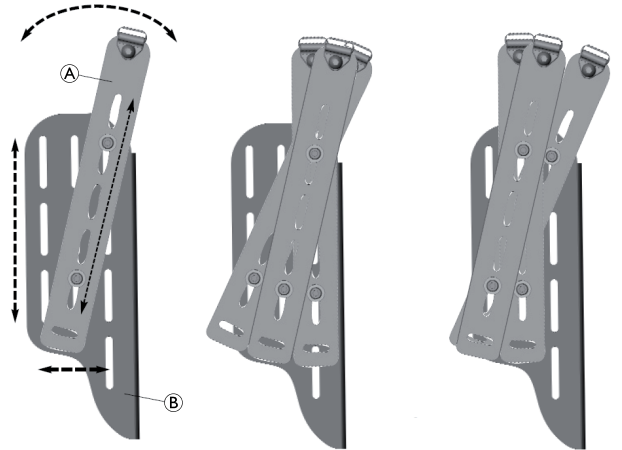

i Para ayudar a determinar de antemano la posición en que se va a montar el soporte de extensión, alinee la placa de montaje con la estructura del respaldo y sitúe el soporte de extensión en la placa para determinar qué ranuras/lugares de montaje habrá que utilizar para obtener la posición deseada.

- Si procede, quite los pasadores de montaje (x4) y las tuercas de brida (x4) de la estructura del respaldo Matrx Elite (conservelos componentes).

i Para facilitar la instalación, recomendamos instalar el soporte de extensión en la placa de montaje antes de fijar todo el montaje en la estructura del respaldo.

Utilice las diferentes ranuras de montaje para obtener el ángulo y altura deseados del soporte de extensión.

3. Ajuste la altura, anchura y ángulo del soporte de extensión (A) en la placa de montaje (B).

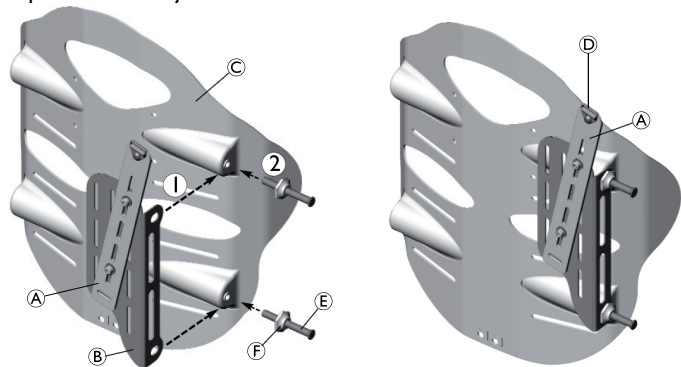

4. Mientras trabaja en uno de los lados de la estructura del respaldo (C), alinee los orificios de la placa de montaje (B) con los orificios de los pasadores que se encuentran en la estructura del respaldo Elite (1).

5. Instale/fije la placa de montaje usando los pasadores de montaje (E) y las tuercas de brida (F) que se incluyen con la estructura del respaldo (2).

 Consulte el manual del usuario de Matrux® Elite para obtener instrucciones sobre la profundidad a la que deben estar los pasadores de montaje.

6. Repita los pasos 3 y 4 en el lado contrario de la estructura del respaldo.

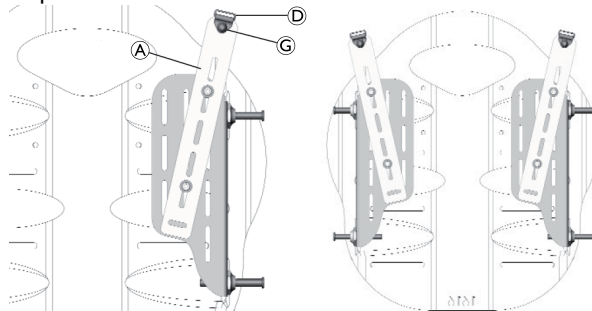

7. Instale los ganchos de apoyo (D) (proporcionados por separado con el arnés de apoyo) en el soporte de extensión (A) usando los tornillos de cabeza redonda de 12 mm (G) suministrados.

8. Realice los ajustes finales sobre la posición del soporte de extensión (altura/anchura/ángulo) y apriete al máximo los componentes.

9. Asegúrese de que el resto de componentes de montaje/instalación estén ajustados.

 Una vez haya instalado completamente el soporte de montaje del arnés de apoyo, consulte el manual del usuario del arnés de apoyo (se suministra por separado) para obtener información importante sobre la seguridad e instrucciones acerca de su ajuste e instalación.

! IMPORTANTE

– Una vez se haya ajustado correctamente la profundidad de los pasadores, asegúrese de que las tuercas de brida están apretadas al máximo contra la placa de montaje.

3.2 Descripción de la instalación (respaldos Matrux® PB)

Pos.	Cant.	Descripción
(A)	1	Soporte de montaje del arnés de apoyo
(B)	1	Placa espaciadora
(C)	1	Llave inglesa multiusos, universal
(D)	1	Llave hexagonal multimétrica, 4 mm/5 mm
(E)	4	Tuerca M6 nyloc, BZ
(F)	2	Tornillo Allen de cabeza redonda M6 1,0 x 12 mm, acero de aleación, BZ
(G)	2	Tornillo Allen de cabeza redonda M6 1,0 x 20 mm, acero de aleación, BZ
(H)	2	Tornillo Allen de cabeza redonda M6 1,0 x 25 mm, acero de aleación, BZ
(I)	-	Ganchos de apoyo del arnés (no incluidos)
(J)	-	Abrazaderas de reposacabezas (no incluidas)
1	Con abrazadera de reposacabezas	
2	Sin abrazadera de reposacabezas	

3.2.1 Instalación del soporte de montaje del arnés de apoyo (Matrx® PB)

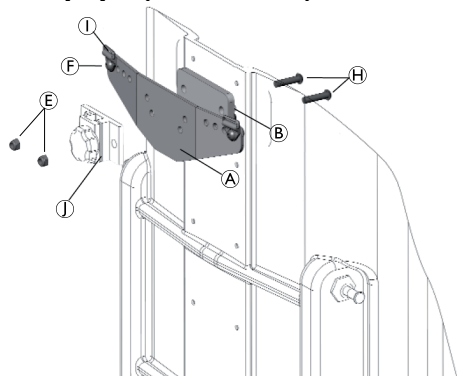

1. Baje la cremallera de la funda exterior que cubre el respaldo Matrx® PB y retire o eche a un lado la funda y la espuma para poder acceder a los orificios de montaje previamente perforados de la estructura del respaldo.

 Si procede, retire la placa de montaje del reposacabezas y los componentes de la estructura del respaldo.

2. Alinee la placa espaciadora (B) y el soporte de apoyo del arnés (A) con los orificios de montaje del reposacabezas previamente perforados en la estructura del respaldo.
3. Instale los tornillos de montaje (G) o (H) desde la parte interior de la estructura del respaldo con las herramientas suministradas para que estos sobresalgan de la placa espaciadora y el soporte de apoyo del arnés.

 Cada kit de componentes contiene un conjunto de tornillos de montaje grandes (25 mm) y pequeños (20 mm). Los tornillos pequeños (G) sirven para instalar la placa espaciadora y el soporte del arnés de apoyo directamente en la estructura del respaldo; por su parte, los tornillos grandes (H) se utilizan cuando se instala una abrazadera del reposacabezas (I) (no suministrada).



¡ADVERTENCIA!

Riesgo de lesiones

- No comprobar si se ha instalado correctamente la abrazadera del reposacabezas o el soporte de apoyo del arnés puede ocasionar lesiones graves.
- Siempre que instale el montaje o la abrazadera del reposacabezas en el respaldo Matrx® PB, asegúrese de usar los tornillos de montaje grandes (25 mm) (H) suministrados.
- Asegúrese siempre de que queda el suficiente espacio en el tornillo de rosca como para fijar completamente las tuercas nyloc (E).

4. Fije el soporte de montaje del arnés de apoyo (y la abrazadera del reposacabezas, si procede) en la estructura del respaldo mediante las tuercas nyloc (E).
5. Instale los ganchos de apoyo (I) (proporcionados por separado con el arnés de apoyo) usando los tornillos para ganchos de 12 mm (F) suministrados.

 Los ganchos de apoyo pueden instalarse en 1 de 4 posiciones (anchuras) sobre el soporte de montaje del arnés.

Antes de instalar los ganchos de apoyo, consulte el manual del usuario del arnés de apoyo (proporcionado por separado) para obtener información importante sobre la seguridad e instrucciones acerca de cómo ajustar correctamente el arnés.

Los ganchos de apoyo se pueden ajustar en incrementos de 12,5 mm.

La instalación del arnés de apoyo se muestra sin la placa de montaje del reposacabezas.

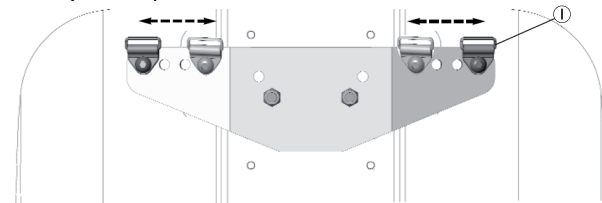

6. Asegúrese de que los componentes de montaje/instalación estén totalmente ajustados.
7. Vuelva a colocar la funda y la espuma en la parte superior de la estructura de respaldo Matrx® PB y suba la cremallera.

 Una vez haya instalado completamente el soporte de montaje del arnés de apoyo, consulte el manual del usuario del arnés de apoyo (se suministra por separado) para obtener información importante sobre la seguridad e instrucciones acerca de su ajuste e instalación.

I Geral

I.1 Acerca deste manual

Este manual de assistência contém informações acerca da montagem, ajuste e manutenção avançada do produto. Para garantir a segurança durante o manuseamento do produto, leia atentamente o manual e siga as instruções de segurança.

Para obter informações de utilizador e pré-venda, consulte o manual de utilização do colete de tronco. Localize o manual de utilização no site da Internet da Invacare ou contacte o representante da Invacare (consulte as moradas indicadas no fim deste manual).

Símbolos utilizados neste manual

Neste manual, os perigos são indicados por símbolos. Os símbolos são acompanhados por uma palavra de sinalização que indica a gravidade do risco.



ADVERTÊNCIA

Indica uma situação perigosa que, se não for evitada, poderá resultar em morte ou em lesão grave.



IMPORTANTE

Indica uma situação perigosa que, se não for evitada, poderá resultar em danos à propriedade.



Sugestões e recomendações

Fornecer sugestões, recomendações e informações úteis para uma utilização eficiente e isenta de problemas.



Este produto está em conformidade com a Diretiva 93/42/CEE sobre dispositivos médicos. A data de lançamento deste produto é indicada na declaração de conformidade CE.

I.2 Utilização prevista

Os suportes de montagem do colete de tronco MatrX® PB e MatrX® Elite destinam-se a ser utilizados com coletes de posicionamento, tal como os da série Invacare Pro-tech ou da série de coletes Body Point.

Todas as outras utilizações estão interditas.

2 Segurança

2.1 Informações de segurança



ADVERTÊNCIA!

Risco de lesões

- Certifique-se sempre de que o todas as ferragens e os componentes do colete são compatíveis com os suportes de montagem do colete de tronco fornecidos.
- Não modifique os suportes de montagem do colete de tronco; as modificações não autorizadas aos suportes de montagem podem resultar em lesões pessoais e irão comprometer a garantia limitada.



ADVERTÊNCIA!

Risco de lesões

- Os colete de tronco e os cintos de posicionamento não foram concebidos para proporcionar a retenção adequada durante o transporte do veículo motorizado e não devem ser nunca utilizados como uma retenção de segurança.
- Não se sente na sua cadeira de rodas enquanto estiver num veículo em movimento. Ao viajar num veículo motorizado, tem de estar devidamente preso a um assento do veículo motorizado com os cintos de segurança aprovados devidamente ajustados.



ADVERTÊNCIA!

Risco de lesões

A unidade do suporte de montagem do colete de tronco não foi submetida a testes de colisão e não está aprovada para utilização como parte da retenção de segurança do veículo durante o transporte.

- Ao viajar num veículo motorizado, o utilizador tem de estar devidamente preso a um assento do veículo motorizado com os cintos de segurança aprovados devidamente ajustados.



ADVERTÊNCIA!

- Verifique semanalmente o colete de tronco para assegurar que ainda se encontra num boa condição de funcionamento, que não apresenta danos nem desgaste e que está corretamente fixado à cadeira de rodas.
- Se o colete de tronco tiver sido fixado com uma ligação com parafusos, assegure que a ligação não afrouxou nem se desfez.
- Certifique-se de que lê o manual de assistência fornecido pelo fabricante do colete de tronco, para obter mais informações sobre a segurança e manutenção do colete de tronco.



IMPORTANTE!

- Certifique-se de que lê o Manual de Utilização do colete de tronco (fornecido em separado), para obter informações e instruções de segurança importantes relacionadas com a configuração, instalação e utilização corretas do colete de tronco.

3 Configuração

3.1 Descrição geral da instalação (encostos Matr^x® Elite)

Pos.	Qtd.	Descrição
A	1	Suporte de montagem do colete de tronco, esquerdo
B	1	Suporte de montagem do colete de tronco, direito
C	2	Suporte de extensão do colete de tronco
D	1	Chave multiusos, universal
E	1	Chave hexagonal multimétrica, 4 mm/5 mm
F	8	Anilha plana de 4,8 mm, SAE, BZ
G	2	Porca de nyloc M6, BZ
H	4	Porca de nyloc M5, BZ
I	2	Parafuso de cabeça abaulada M6 de 1,0 x 12 mm, liga de aço, BZ
J	4	Parafuso de cabeça cilíndrica M5 de 0,8 x 12 mm, liga de aço, BZ

3.1.1 Instalar o suporte de montagem do colete de tronco (Matr^x® Elite)

(é apresentada a unidade de suporte da extensão direita)

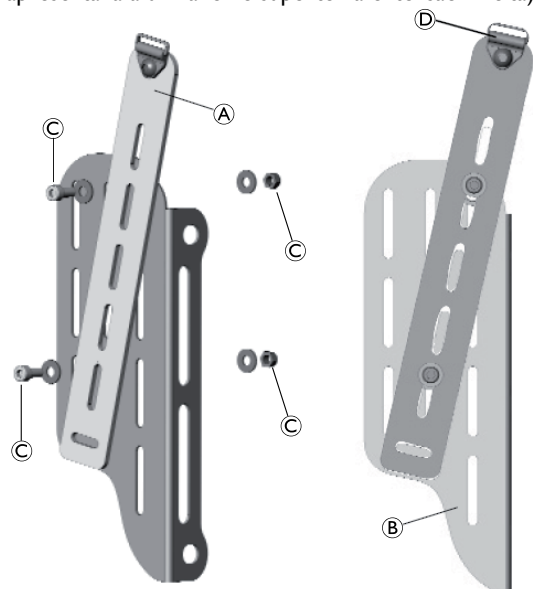

- Instale folgadoamente o suporte de extensão A na placa de fixação B na posição pretendida utilizando os parafusos, as anilhas e as porcas C.

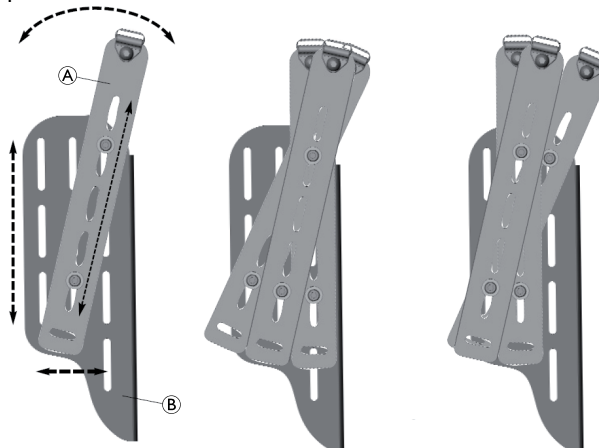

i Para ajudar a determinar previamente a posição de montagem do suporte de extensão, alinhe a placa de fixação com a estrutura do encosto e posicione o suporte de extensão na placa para estabelecer os locais das ferragens de montagem/ranhuras que irão produzir a posição pretendida.

- Se aplicável, retire os pinos de fixação existentes (x4) e as porcas salientes (x4) da estrutura do encosto Matr^x Elite (ferragens de retenção).

i Para facilitar a instalação, recomendamos que instale o suporte de extensão na placa de fixação antes de fixar a unidade completa à estrutura do encosto.

Utilize as diversas ranhuras de montagem para atingir o ângulo e a altura pretendidos para o suporte de extensão.

3. Ajuste a altura, a largura e o ângulo do suporte de extensão (A) na placa de fixação (B).

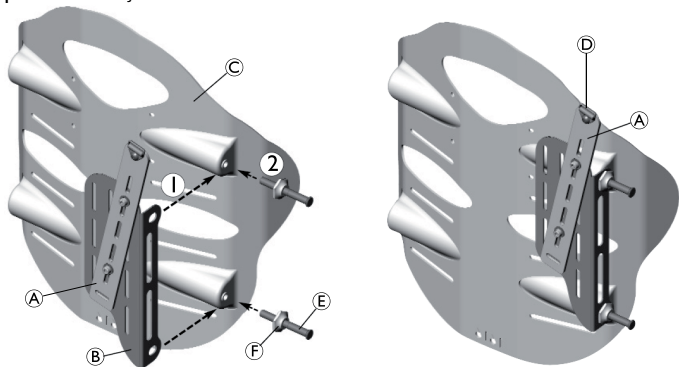

4. Posicionando-se num lado da estrutura do encosto (C), alinhe os orifícios de montagem da placa de fixação (B) com os locais dos orifícios dos pinos na estrutura do encosto Elite (1).
5. Instale/fixe a placa de fixação utilizando os pinos de fixação (E) e as porcas salientes (F) fornecidos com a estrutura do encosto (2).

 Consulte o manual de utilização do encosto MatrX® Elite para obter instruções sobre como definir a profundidade adequada para os pinos de fixação.

! IMPORTANTE!

– Depois de ajustar corretamente a profundidade do pino, certifique-se de que as porcas salientes estão completamente apertadas contra a placa de fixação.

6. Repita os passos 3 e 4 para o lado oposto da estrutura do encosto.

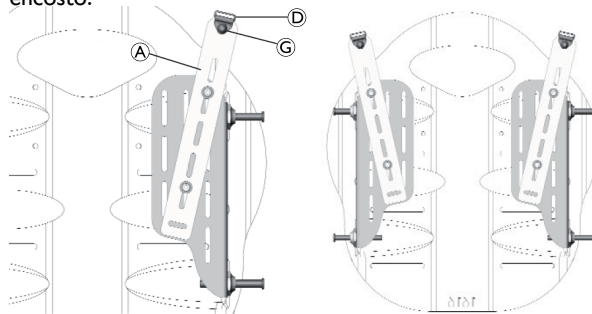

7. Instale os grampos de apoio (D) (incluídos separadamente com o colete de tronco) no suporte de extensão (A) utilizando os parafusos de cabeça redonda de 12 mm (G) fornecidos.
8. Faça quaisquer ajustes finais à posição do suporte de extensão (altura/largura/ângulo) e aperte completamente as ferragens.
9. Verifique se todas as ferragens de montagem/instalação restantes estão presas.

 Com a unidade de suporte de montagem do colete de tronco totalmente instalada, consulte o Manual de Utilização do colete de tronco para obter informações e instruções de segurança importantes relacionadas com a configuração e instalação corretas do colete de tronco.

3.2 Descrição geral da instalação (encostos MatrX® PB)

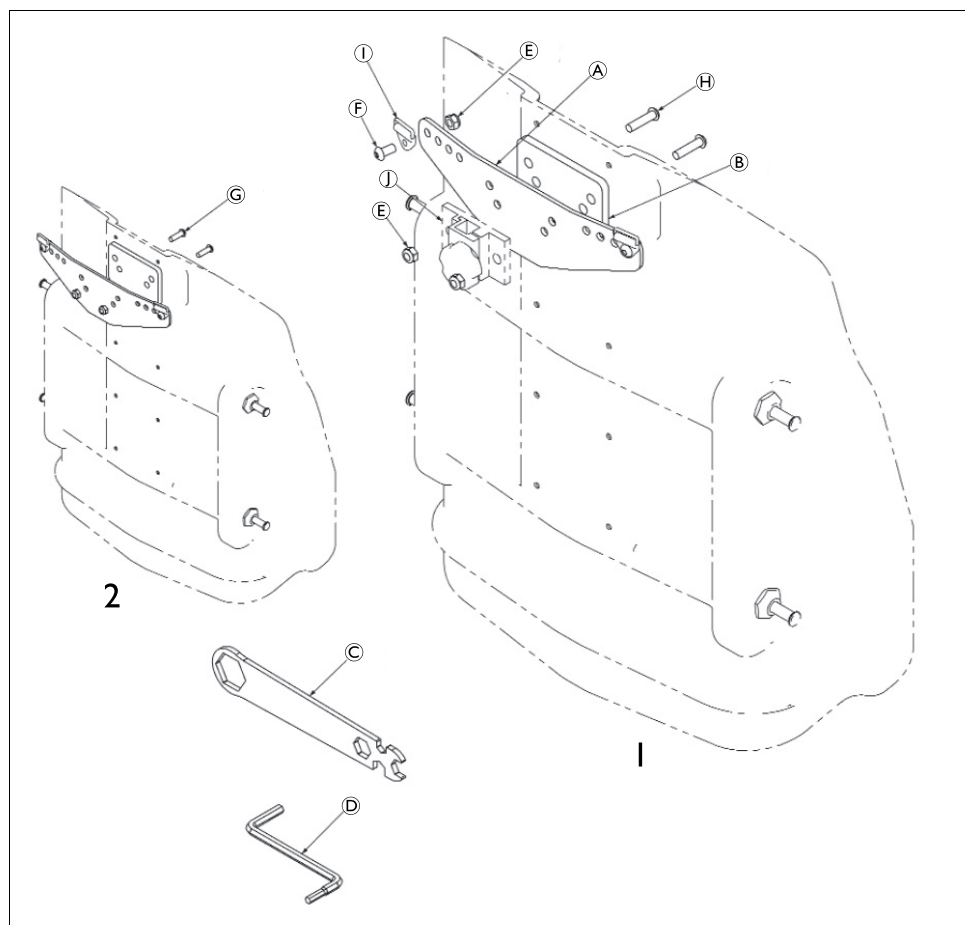
	Pos.	Qtd.	Descrição
	(A)	1	Suporte de montagem do colete de tronco
	(B)	1	Calço
	(C)	1	Chave multiusos, universal
	(D)	1	Chave hexagonal multimétrica, 4 mm/5 mm
	(E)	4	Porca de nyloc M6, BZ
	(F)	2	Parafuso de cabeça abaulada M6 de 1,0 x 12 mm, liga de aço, BZ
	(G)	2	Parafuso de cabeça abaulada M6 de 1,0 x 20 mm, liga de aço, BZ
	(H)	2	Parafuso de cabeça abaulada M6 de 1,0 x 25 mm, liga de aço, BZ
	(I)	-	Grampos do colete de tronco (não incluídos)
	(J)	-	Grampos do encosto de cabeça (não incluídos)
	1	Com o grampo do encosto de cabeça	
	2	Sem o grampo do encosto de cabeça	

3.2.1 Instalar o suporte de montagem do colete de tronco (Matrx® PB)

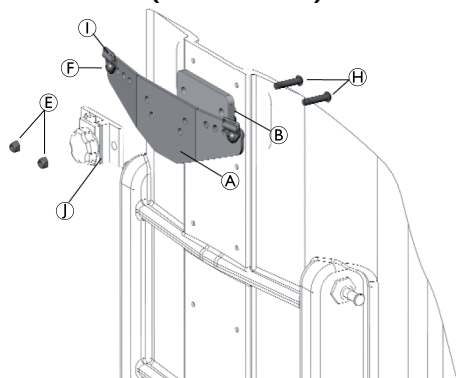

1. Abra o fecho da capa exterior ao longo da parte superior do encosto Matrx® PB e descole/puxe a capa e a espuma para trás para aceder aos orifícios de montagem pré-perfurados na estrutura do encosto.
i Se aplicável, retire as ferragens e a placa de montagem do encosto de cabeça da estrutura do encosto.
2. Alinhe a placa de calço B e o suporte do colete A com os orifícios de montagem do encosto de cabeça pré-perfurados na estrutura do encosto.
3. Utilizando as ferragens fornecidas, instale os parafusos de montagem C ou H a partir do interior da estrutura do encosto de modo a que saiam através placa de calço e do suporte do colete.

i É fornecido um conjunto de parafusos de montagem compridos (25 mm) e curtos (20 mm) em cada kit de ferragens. Os parafusos curtos C permitem que o calço/suporte do colete de tronco seja instalado diretamente na estrutura do encosto; os parafusos compridos H destinam-se a ser utilizados caso seja instalado um grampo de encosto de cabeça I (não fornecido).



ADVERTÊNCIA!

Risco de lesões

- A instalação incorreta do grampo do encosto de cabeça e do suporte do arnês podem resultar em graves lesões pessoais.
- Quando instalar ou reinstalar a unidade/grampo do encosto de cabeça num encosto Matrx® PB, certifique-se de que são sempre utilizados os parafusos de montagem compridos (25 mm) H (fornecidos).
- Certifique-se sempre de que existe rosca suficiente no parafuso para fixar completamente as porcas de nylon E.

4. Fixe o suporte de montagem do arnês de apoio (e o grampo do encosto de cabeça, se aplicável) à estrutura do encosto usando as porcas de nylon E.
5. Instale os grampos de apoio I (incluídos separadamente com o arnês de apoio) utilizando os parafusos dos grampos de 12 mm F fornecidos.

i Os grampos de apoio podem ser instalados em 1 ou 4 posições (larguras) juntamente com o suporte de montagem do arnês.

Antes de instalar os grampos de apoio, certifique-se de que consulta o Manual de Utilização do Arnês de Apoio (fornecido em separado) para obter informações e instruções de segurança importantes relacionadas com a configuração correta do arnês.

O ajuste do grampo de apoio está disponível em incrementos de 12,5 mm.

A instalação do arnês de apoio é ilustrada sem a placa de fixação do encosto de cabeça.

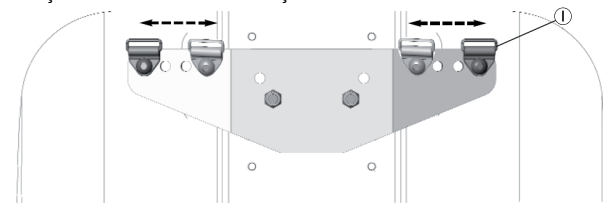

6. Verifique se todas as ferragens de montagem/instalação estão bem presas.
7. Volte a alinhar a espuma e a capa ao longo da parte superior da estrutura do encosto Matrx® PB e feche o fecho-éclair.

i Com a unidade de suporte de montagem do arnês de apoio totalmente instalada, consulte o Manual de Utilização do Arnês de Apoio para obter informações e instruções de segurança importantes relacionadas com a configuração e instalação corretas do arnês de apoio.

I Algemeen

I.1 Over deze handleiding

In deze servicehandleiding staat informatie over montage, aanpassing en uitgebreid onderhoud van het product. Lees de handleiding aandachtig door en volg de veiligheidsinstructies om zeker te zijn van een veilig gebruik van het product.

Zie de gebruiksaanwijzing van het steunharnas voor voorverkoop en informatie voor gebruikers. De gebruiksaanwijzing is te vinden op de website van Invacare, of neem contact op met uw Invacare-vertegenwoordiger (zie adres achter in deze handleiding).

Symbolen in deze handleiding

In deze handleiding worden gevaren aangeduid met symbolen. De symbolen gaan gepaard met een kernwoord dat de ernst van het risico aangeeft.



WAARSCHUWING

Duidt op een gevaarlijke situatie die kan leiden tot ernstig letsel of overlijden als de situatie niet wordt vermeden.



BELANGRIJK

Duidt op een gevaarlijke situatie die kan leiden tot materiële schade als de situatie niet wordt vermeden.

Tips en adviezen



Hier worden nuttige tips, adviezen en informatie voor efficiënt, probleemloos gebruik gegeven.



Dit product voldoet aan richtlijn 93/42/EEG betreffende medische hulpmiddelen. De introductiedatum van dit product staat vermeld in de CE-conformiteitsverklaring.

I.2 Bedoeld gebruik

De montagebeugels van het Matrix® PB- en Matrix® Elite-steunharnas zijn bedoeld om te worden gebruikt met veiligheidsharnassen, zoals de Invacare Pro-tech-serie of de Body Point-harnasserie.

Elk ander gebruik is verboden.

2 Veiligheid

2.1 Veiligheidsinformatie



WAARSCHUWING!

Kans op lichamelijk letsel

- Zorg ervoor dat alle harnasmontagestukken en -onderdelen compatibel zijn met de meegeleverde montagebeugels voor het steunharnas.
- Wijzig de montagebeugels voor het steunharnas niet. Niet-geautoriseerde wijzigingen van de montagebeugels kan leiden tot persoonlijk letsel en heeft gevolgen voor de beperkte garantie.



WAARSCHUWING!

Kans op lichamelijk letsel

- Steunharnassen en veiligheidsriemen zijn niet ontworpen om rolstoelen te bevestigen tijdens het vervoer met een voertuig en mogen nooit als vastzetsysteem worden gebruikt.
- Ga niet in uw rolstoel zitten terwijl deze in een rijdend voertuig staat. Wanneer u in een rijdend voertuig zit, moet u op de juiste manier in een voertuigstoel zijn bevestigd met goedgekeurde veiligheidsgordels die stevig zijn vastgemaakt.



WAARSCHUWING!

Kans op lichamelijk letsel

Er is geen crashtest uitgevoerd voor de montagebeugelconstructie van het steunharnas en de constructie is niet goedgekeurd om tijdens het transport als onderdeel van een vastzetsysteem voor voertuigen te worden gebruikt.

- Wanneer de gebruiker in een rijdend voertuig zit, moet de gebruiker op de juiste manier in een voertuigstoel zijn bevestigd met goedgekeurde veiligheidsgordels die stevig zijn vastgemaakt.



WAARSCHUWING!

- Controleer uw steunharnas elke week om er zeker van te zijn dat het nog steeds in goede staat is, dat het geen schade of slijtage vertoont en dat het op de juiste manier aan de rolstoel vastzit.
- Als het steunharnas met een boutverbinding is bevestigd, moet u controleren dat de verbinding niet los zit of helemaal is losgeraakt.
- Zorg dat u de servicehandleiding leest die door de fabrikant van het steunharnas is verstrekt voor meer informatie over veiligheid en onderhoud van uw steunharnas.



BELANGRIJK!

- Zorg dat u de gebruiksaanwijzing van het steunharnas (apart geleverd) leest voor belangrijke veiligheidsinformatie en instructies over de juiste instelling, de juiste installatie en het juiste gebruik van uw steunharnas.

3 Montage

3.1 Installatie-overzicht (Matrx® Elite-rugleuningen)

Pos.	Hoev.	Omschrijving
(A)	1	Montagebeugel steunharnas, links
(B)	1	Montagebeugel steunharnas, rechts
(C)	2	Verlengbeugel steunharnas
(D)	1	Multi-dopsleutel, universeel
(E)	1	Multi-metrische inbusleutel, 4 mm/5 mm
(F)	8	4,8 mm platte sluitring, SAE, BZ
(G)	2	M6 nyloc moer, BZ
(H)	4	M5 nyloc moer, BZ
(I)	2	M6 1,0 x 12 mm, bolkopinbusbout, gelegeerd staal, BZ
(J)	4	M5 0,8 x 12 mm, inbusbout, gelegeerd staal, BZ

3.1.1 De montagebeugel van het steunharnas (Matrx® Elite) bevestigen

(Verlengbeugelconstructie rechts wordt getoond)

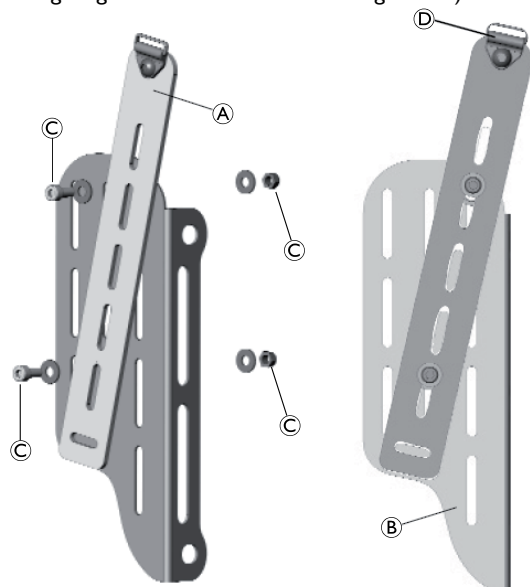

- Bevestig de verlengbeugel (A) losjes op de montageplaat (B) in de gewenste positie met de bouten, sluitringen en moeren (C).

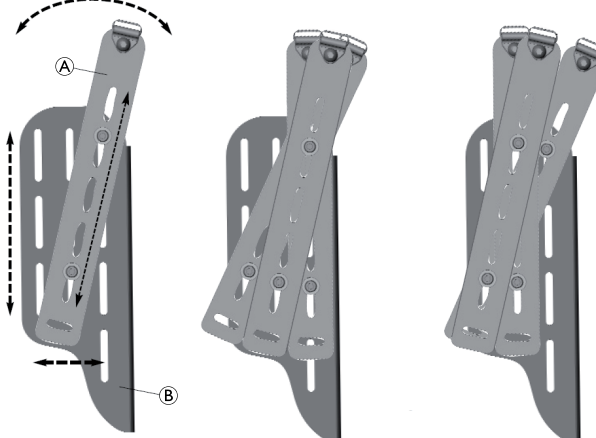

i Als u vooraf de montagepositie van de verlengbeugel wilt bepalen, lijnt u de montageplaat uit met de rugschaal en plaatst u de verlengbeugel op de plaat om te bepalen welke sleuven/montageonderdeelloccaties de gewenste positie zullen opleveren.

- Verwijder de bestaande montagepinnen (x4) en flensmoeren (x4) uit de Matrx Elite-rugschaal, indien dit van toepassing is.

i Voor een gemakkelijke installatie raden we u aan om de verlengbeugel op de montageplaat te bevestigen voordat u de hele constructie aan de rugschaal vastmaakt.

Gebruik de verschillende bevestigingsleuven voor de gewenste hoek en hoogte van de verlengbeugel.

3. Pas de hoogte, breedte en hoek van de verlengbeugel (A) op de montageplaat (B) aan.

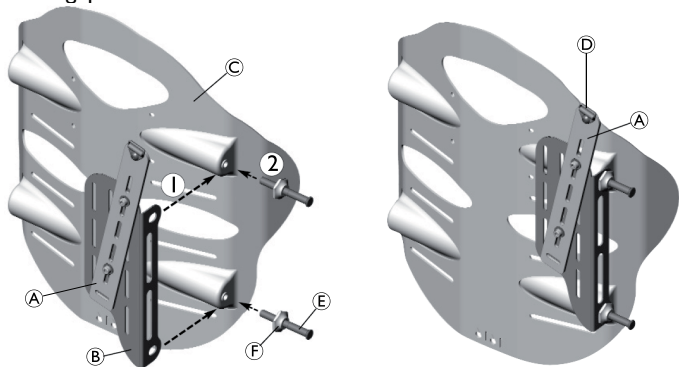

4. Werk eerst aan de ene kant van de rugschaal (C) en lijn de bevestigingsgaten in de montageplaat (B) uit met de gaten voor de pinnen op de Elite-rugschaal (1).
5. Installeer/bevestig de montageplaat met de montagepinnen (E) en flensmoeren (F) die zijn meegeleverd met de rugschaal (2).

Raadpleeg uw Matrix® Elite-gebruiksaanwijzing voor instructies over het instellen van de juiste montagepindiepte.

! BELANGRIJK!

– Wanneer de pindiepte is aangepast, moet u ervoor zorgen dat de flensmoeren volledig tegen de montageplaat zijn aangedraaid.

6. Herhaal stap 3 en 4 voor de andere kant van de rugschaal.

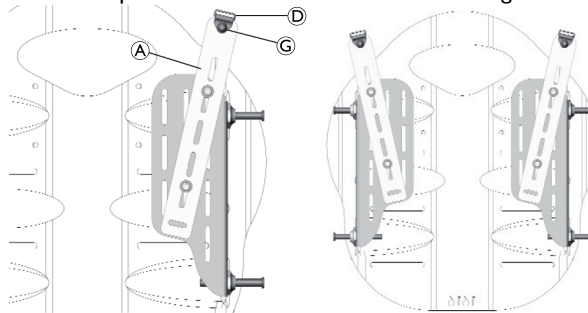

7. Bevestig de steunklemmen (D) (apart meegeleverd met uw steunharnas) aan de verlengbeugel (A) met de meegeleverde 12 mm bolkopschroeven (G).
8. Breng eventuele laatste wijzigingen aan in de positie van de verlengbeugel (hoogte/breedte/hoek) en draai de onderdelen volledig vast.
9. Zorg dat alle resterende montage-/installatieonderdelen zijn bevestigd.



Wanneer de montagebeugelconstructie van het steunharnas volledig is geïnstalleerd, raadpleegt u de gebruiksaanwijzing van het steunharnas (apart geleverd) voor belangrijke veiligheidsinformatie en instructies over de juiste instelling en installatie van uw steunharnas.

3.2 Installatie-overzicht (Matrix® PB-rugleuningen)

Pos.	Hoev.	Omschrijving
(A)	1	Montagebeugel steunharnas
(B)	1	Vulplaatje
(C)	1	Multi-dopsleutel, universeel
(D)	1	Multi-metrische inbusleutel, 4 mm/5 mm
(E)	4	M6 nyloc moer, BZ
(F)	2	M6 1,0 x 12 mm, bolkopinbusbout, gelegeerd staal, BZ
(G)	2	M6 1,0 x 20 mm, bolkopinbusbout, gelegeerd staal, BZ
(H)	2	M6 1,0 x 25 mm, bolkopinbusbout, gelegeerd staal, BZ
(I)	-	Steunharnasklemmen (niet inbegrepen)
(J)	-	Hoofdsteunklemmen (niet inbegrepen)
1	Met hoofdsteunklem	
2	Zonder hoofdsteunklem	

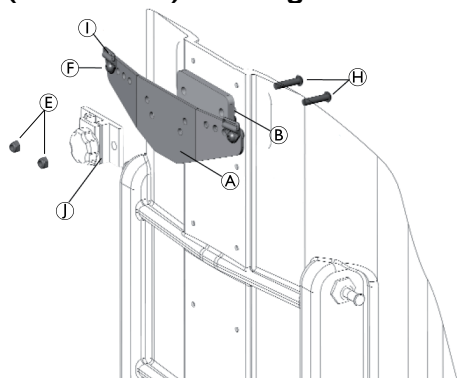
3.2.1 De montagebeugel van het steunharnas (Matrx® PB) bevestigen



1. Rits de buitenbekleding aan de bovenkant van de Matrx® PB-rugleuning open en trek de bekleding en het schuimrubber naar achteren om bij de voorgeboorde bevestigingsgaten in de rugschaal te komen.
 Verwijder de bestaande hoofdsteunmontageplaat en -onderdelen van de rugschaal, indien dit van toepassing is.
2. Lijn het vulplaatje B en de harnassteunbeugel A uit met de voorgeboorde bevestigingsgaten voor de hoofdsteun op de rugschaal.
3. Gebruik de meegeleverde onderdelen en installeer de bevestigingsschroeven C of H vanuit de binnenkant van de rugschaal zodat deze door het vulplaatje en de harnassteunbeugel steken.
 Elk onderdelenpakket bevat een aantal lange (25 mm) en korte (20 mm) bevestigingsschroeven. Met de korte schroeven C kan de steunharnasbeugel/het vulplaatje direct op de rugschaal worden bevestigd. De lange schroeven H zijn bedoeld om te worden gebruikt wanneer er een hoofdsteunklem I (niet meegeleverd) wordt bevestigd.

4. Bevestig de montagebeugel van het steunharnas (en de hoofdsteunklem, indien van toepassing) op de rugschaal met de nyloc moeren E.
5. Bevestig de steunklemmen I (apart meegeleverd met uw steunharnas) met de meegeleverde 12 mm klemschroeven F.

 Steunklemmen kunnen op 1 van 4 posities (breedten) op de montagebeugel van het harnas worden bevestigd.

Voordat u de steunklemmen bevestigt, raadpleegt u uw gebruiksaanwijzing van het steunharnas (apart geleverd) voor belangrijke veiligheidsinformatie en instructies over de juiste instelling van het harnas.

De instelgaten voor de steunklemmen zitten 12,5 mm uit elkaar.

Bevestiging steunharnas wordt getoond zonder een hoofdsteunmontageplaat.

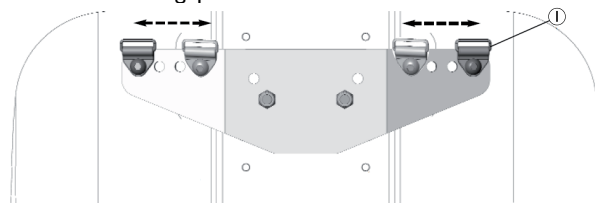

6. Zorg dat alle montage-/installatieonderdelen volledig zijn bevestigd.
7. Plaats het schuimrubber en de bekleding weer terug langs de bovenkant van de Matrx® PB-rugschaal en maak de ritssluiting dicht.

 Wanneer de montagebeugelconstructie van het steunharnas volledig is geïnstalleerd, raadpleegt u de gebruiksaanwijzing van het steunharnas (apart geleverd) voor belangrijke veiligheidsinformatie en instructies over de juiste instelling en installatie van uw steunharnas.



WAARSCHUWING!

Kans op lichamelijk letsel

- Als niet wordt gecontroleerd of de hoofdsteunklem en de harnassteunbeugel op de juiste manier zijn gemonteerd, dan kan dit leiden tot ernstig persoonlijk letsel.
- Wanneer een hoofdsteunklem/-constructie op een Matrx® PB-rugleuning wordt bevestigd of opnieuw wordt bevestigd, moet u ervoor zorgen dat de lange (25 mm) bevestigingsschroeven H (meegeleverd) worden gebruikt.
- Zorg dat er altijd voldoende schroefdraad beschikbaar is om de nyloc moeren E volledig aan te draaien.

I Generelt

I.1 Om denne manual

Denne servicemanual indeholder oplysninger om samling, indstilling og avanceret vedligeholdelse af produktet. For at vi kan garantere sikkerheden ved håndtering af produktet, skal manualen læses omhyggeligt, og sikkerhedsanvisningerne skal følges.

Se oplysninger om forsalg og brugeroplysninger i brugsanvisningen til selen. Du kan finde brugsanvisningen på Invacares hjemmeside eller ved at kontakte din Invacare-forhandler (se adresser sidst i denne manual).

Symboler i denne manual

I denne manual vises faresituationer med symboler. Symbolerne ledsages af et signalford, der angiver, hvor alvorlig risikoen er.



ADVARSEL

Angiver en potentielt farlig situation, som kan resultere i alvorlig kvæstelse eller dødsfald, hvis den ikke undgås.



VIGTIGT

Angiver en potentielt farlig situation, som kan resultere i beskadigelse af ejendom, hvis den ikke undgås.



Tips og anbefalinger

Giver nyttige tips, anbefalinger og oplysninger, der sikrer en effektiv, problemfri anvendelse.



Dette produkt overholder EU-direktivet 93/42/EØF om medicinsk udstyr. Lanceringsdatoen for dette produkt fremgår af CE-overensstemmelseserklæringen.

I.2 Tiltænkt anvendelse

Matrx® PB- og MatrX® Elite-monteringsbeslagene til selen er beregnet til at anbringe seler som f.eks. Invacare Pro-tech-serien eller Body Point-seleserien.

Enhver anden brug er forbudt.

2 Sikkerhed

2.1 Sikkerhedsoplysninger



ADVARSEL!

Skaderisiko

- Sørg altid for, at alle selebeslag og fastgørelsesanordninger er kompatible med de medfølgende monteringsbeslag til selen.
- Undlad at ændre monteringsbeslagene til selen. Uautoriserede ændringer af monteringsbeslagene kan medføre personskaade og kompromittere den begrænsede garanti.



ADVARSEL!

Skaderisiko

- Seler og hoftebælter er ikke designet til at sikre korrekt fastspænding under transport i motorkøretøjer og må aldrig bruges som sikkerhedsfastspænding.
- Undlad at sidde i kørestolen, mens den befinder sig i et køretøj, der bevæger sig. Under transport i et motorkøretøj skal du være fastspændt korrekt i et bilsæde med godkendte sikkerhedsseleer, der er fastgjort på sikker vis.



ADVARSEL!

Skaderisiko

Monteringsbeslaget til selen er ikke crashtestet og er ikke godkendt til brug som en del af sikkerhedsfastspænding i et køretøj under transport.

- Under transport i et motorkøretøj skal brugeren være fastspændt korrekt i et bilsæde med godkendte sikkerhedsseleer, der er fastgjort på sikker vis.



ADVARSEL!

- Efterse selen en gang om ugen for at sikre, at den stadig er i god stand, at den ikke har skader eller slitage, og at den er fastgjort korrekt på kørestolen.
- Hvis selen er fastspændt med en skruetilslutning, skal du sikre, at tilslutningen ikke har løsnet sig eller er gået op.
- Sørg for at læse den servicemanual, der er leveret af selens producent, for at finde flere oplysninger om sikkerhed for og vedligeholdelse af selen.



VIGTIGT!

- Sørg for at læse brugsanvisningen til selen (leveres separat) for at få vigtige sikkerhedsoplysninger og -anvisninger vedrørende korrekt opsætning, montering og brug af selen.

3 Udpakning

3.1 Montering (Matrx® Elite-ryglæn)

Pos.	Antal	Beskrivelse
Ⓐ	1	Monteringsbeslag til sele, venstre
Ⓑ	1	Monteringsbeslag til sele, højre
Ⓒ	2	Udvidelsesbeslag til sele
Ⓓ	1	Multiskruenøgle, universel
Ⓔ	1	Multimetrisk unbrakonøgle, 4 mm/ 5 mm
Ⓕ	8	4,8 mm flad spændeskive, SAE, BZ
Ⓖ	2	M6 Møtrik, BZ
Ⓗ	4	M5 Møtrik, BZ
Ⓘ	2	M6 1,0 x 12 mm knaphoved, stållegering, BZ
Ⓙ	4	M5 0,8 x 12 mm muffehoved, stållegering, BZ

3.1.1 Montering af monteringsbeslaget til selen (Matrx® Elite)

(Højre udvidelsesbeslag vist)

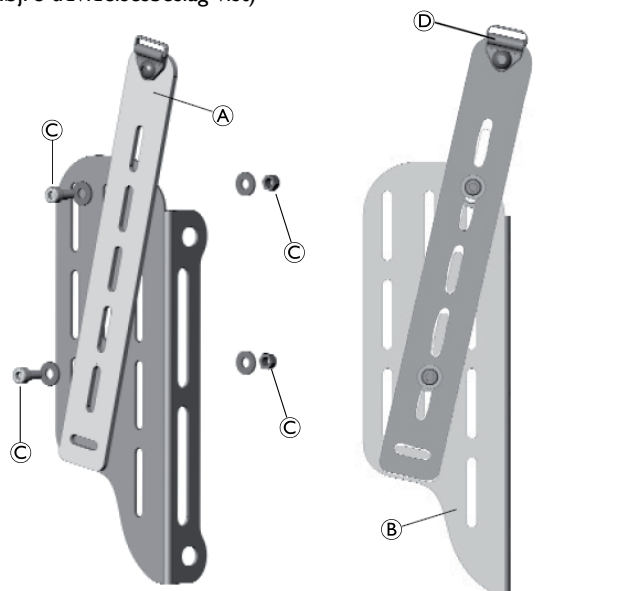

2. Monter udvidelsesbeslaget Ⓐ løst på monteringspladen Ⓑ i den ønskede position med bolte, spændeskiver og møtrikker Ⓒ.

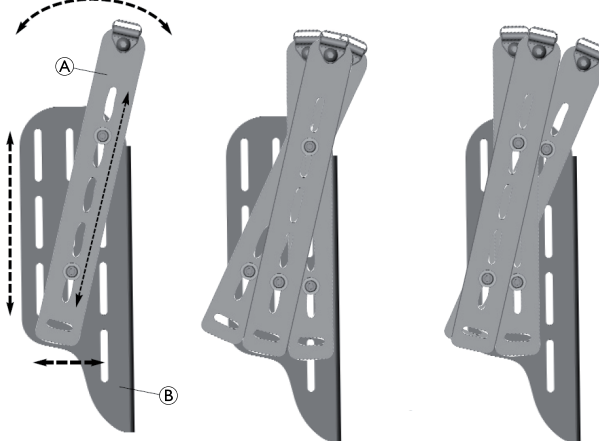

i For at hjælpe med at fastslå udvidelsesbeslagets monteringsposition på forhånd skal du sikre, at monteringspladen flugter med rygskallen og placere udvidelsesbeslaget på pladen for at finde ud af, hvilke huller/monteringsbeslagspositioner der skal bruges til den ønskede position.

1. Hvis det er relevant, skal du fjerne de eksisterende monteringsstifter (4 stk.) og møtrikker (4 stk.) fra Matrx Elite-rygskallen (behold fastgørelsesanordningen).

i For at sikre nem montering anbefaler vi at montere udvidelsesbeslaget på monteringspladen, før hele samlingen fastgøres på rygskallen.

Brug de forskellige monteringshuller til at indstille den ønskede vinkel og højde på udvidelsesbeslaget.

3. Juster højden, bredden og vinklen på udvidelsesbeslaget (A) på monteringspladen (B).

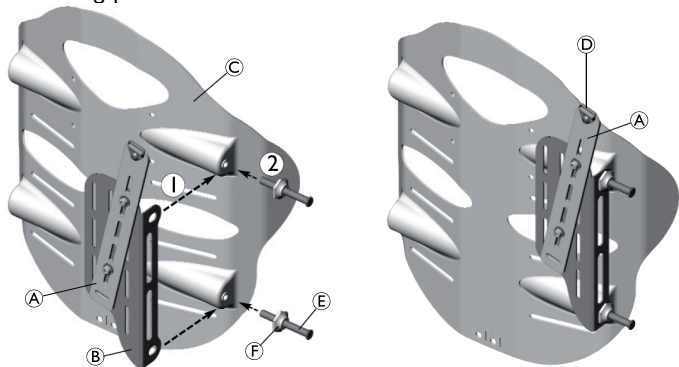

4. Mens du arbejder med den ene side af rygskallen (C), skal du sørge for, at monteringshullerne i monteringspladen (B) flugter med stifthullernes positioner på Elite-rygskallen (1).
5. Monter/fastgør monteringspladen med monteringsstifterne (E) og møtrikkerne (F), som følger med rygskallen (2).

 Se brugsanvisningen til Matrx® Elite for at finde anvisninger til, hvordan du angiver den korrekte dybde for monteringsstifterne.

! VIGTIGT!

- Når stiftens dybde er blevet justeret korrekt, skal du sikre, at møtrikkerne er fuldt fastspændt mod monteringspladen.

6. Gentag trin 3 og 4 på den modsatte side af rygskallen.

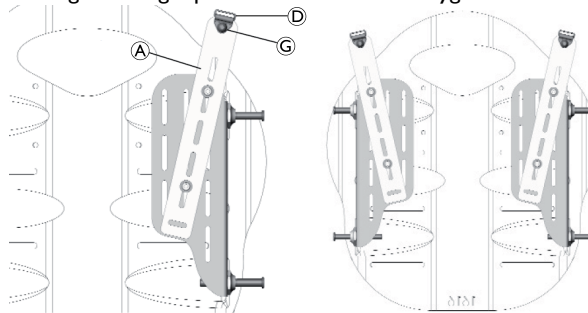

7. Monter støtteclipsene (D) (medfølger separat sammen med selen) på udvidelsesbeslaget (A) med de medfølgende 12 mm knapskruer (G).
8. Foretag eventuelle afsluttende justeringer af udvidelsesbeslagets position (højde/bredde/vinkel), og spænd fastgørelsesanordningen helt fast.
9. Kontrollér, at alle tilbageværende monteringsbeslag er fastgjort.

 Når monteringsbeslaget til selen er fuldt monteret, skal du læse brugsanvisningen til selen (leveres separat) for at få vigtige sikkerhedsoplysninger og -anvisninger vedrørende korrekt opsætning og montering af selen.

3.2 Montering (Matrx® PB-ryglæn)

	Pos.	Antal	Beskrivelse
	(A)	1	Monteringsbeslag til sele
	(B)	1	Afstandsstykke
	(C)	1	Multiskruenøgle, universel
	(D)	1	Multimetrisk unbrakonøgle, 4 mm/5 mm
	(E)	4	M6 Møtrik, BZ
	(F)	2	M6 1,0 x 12 mm knaphoved, stållegering, BZ
	(G)	2	M6 1,0 x 20 mm knaphoved, stållegering, BZ
	(H)	2	M6 1,0 x 25 mm knaphoved, stållegering, BZ
	(I)	-	Seleclips (ikke inkluderet)
	(J)	-	Hovedstøtteklemmer (ikke inkluderet)
	1	Med hovedstøtteklemme	
	2	Uden hovedstøtteklemme	

3.2.1 Montering af monteringsbeslaget til selen (Matrx® PB)

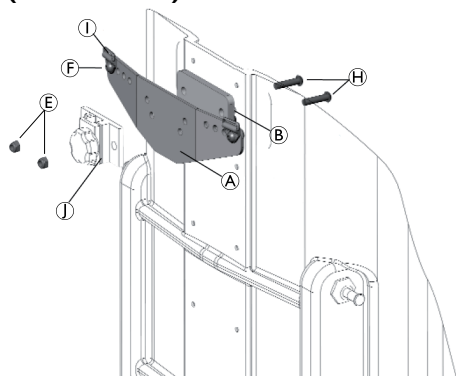

1. Lyn det ydre betræk op langs toppen af Matrx® PB-ryglænet, og riv/træk betrækket og skummet tilbage for at få adgang til de forborede monteringshuller i rygskallen.

 Hvis det er relevant, skal du fjerne den eksisterende monteringsplade og fastgørelsesanordning til hovedstøtten fra rygskallen.

2. Juster mellemlægspladen **B** og monteringsbeslaget til selen **A** med hovedstøttens forborede monteringshuller i rygskallen.
3. Brug den medfølgende fastgørelsesanordning til at montere monteringskrue **C** eller **H** fra indersiden af rygskallen, så de stikker ud gennem mellemlægspladen og monteringsbeslaget til selen.

 Der medfølger et sæt med lange (25 mm) og korte (20 mm) monteringskrue i hvert beslagsæt. De korte krue **C** giver mulighed for at montere monteringsbeslaget til selen/afstandsstykket direkte på rygskallen. De lange krue **H** er beregnet til brug, når der monteres en hovedstøtteklemme **I** (medfølger ikke).



ADVARSEL!

Skaderisiko

- Hvis det ikke kontrolleres, om hovedstøtteklemmen og monteringsbeslaget til selen er monteret korrekt, kan der opstå alvorlig personskade.
- Ved montering eller genmontering af en hovedstøtteklemme/-samling på et Matrx® PB-ryglæn skal det altid sikres, at de lange (25 mm) monteringskrue **H** (medfølger) anvendes.
- Det skal også sikres, at der er tilstrækkelig skruegevind til at fastgøre møtrikkerne **E** korrekt.

4. Fastgør monteringsbeslaget til selen (og hovedstøtteklemmen, hvis det er relevant) på rygskallen ved hjælp af møtrikkerne **E**.
5. Monter støtteclipsene **I** (medfølger separat sammen med selen) med de medfølgende 12 mm clipsskrue **F**.



Støtteclips kan monteres i 1 af 4 positioner (i bredden) langs monteringsbeslaget til selen.

Før montering af støtteclipsene skal du læse brugsanvisningen til selen (leveres separat) for at få vigtige sikkerhedsoplysninger og -anvisninger vedrørende korrekt opsætning af selen.

Justering af støtteclipsene kan foretages i intervaller på 12,5 mm.

Monteringen af selen vises uden en monteringsplade til hovedstøtten.

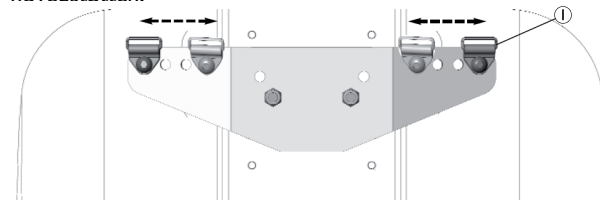

6. Kontrollér, at alle monteringsbeslag er fastgjort korrekt.
7. Sæt skummet og betrækket på plads igen langs toppen af Matrx® PB-rygskallen, og luk lynlåsen.



Når monteringsbeslaget til selen er fuldt monteret, skal du læse brugsanvisningen til selen (leveres separat) for at få vigtige sikkerhedsoplysninger og -anvisninger vedrørende korrekt opsætning og montering af selen.

I Generell informasjon

I.1 Om denne håndboken

Denne servicehåndboken inneholder informasjon om montering, justering og avansert vedlikehold av produktet. Les håndboken nøye og følg sikkerhetsinstruksjonene i den, slik at du kan håndtere produktet på en trygg måte.

Bestillings- og brukerinformatjon finner du i bruksanvisningen til sikringsselen. Finn bruksanvisningen på Invacares hjemmeside eller kontakt din Invacare-representant (se adresser bakerst i denne håndboken).

Symboler i denne håndboken

Fareadvarslene i denne håndboken er angitt med symboler. Symbolene ledsages av et varselord som angir risikoens alvorlighetsgrad.



ADVARSEL

Angir en farlig situasjon som kan føre til alvorlig personskade eller død dersom den ikke unngås.



VIKTIG

Angir en farlig situasjon som kan føre til skade på utstyr hvis den ikke unngås.



Tips og anbefalinger

Gir nyttige tips, anbefalinger og opplysninger når det gjelder effektiv og problemfri bruk.



Dette produktet er i samsvar med EU-direktivet 93/42/EØF om medisinsk utstyr. Lanseringsdatoen for dette produktet er oppgitt i CE-samsvarserklæringen.

I.2 Bruksområde

Festebrakettene for sikringsseler for Matrix® PB and Matrix® Elite er beregnet på bruk sammen med posisjoneringsseler som Invacares Pro-tech-serie eller Body Point-serien.

All annen bruk er forbudt.

2 Sikkerhet

2.1 Sikkerhetsinformasjon



ADVARSEL!

Skaderisiko

- Kontroller alltid at sikringsselen og alle dets festedeler kan brukes sammen med festebraketten for sikringsseler.
- Ikke foreta endringer på festebrakettene for sikringsseler. Uautoriserte endringer på festebraketter kan forårsake personskade og vil svekke den begrensede garantien.



ADVARSEL!

Skaderisiko

- Sikringsseler og ordinære seler er ikke laget for å gi tilstrekkelig sikring under transport med motorkjøretøyer og bør aldri brukes som sikringsutstyr i slike tilfeller.
- Ikke sitt i rullestolen i et kjøretøy i bevegelse. Når du reiser med et motorkjøretøy, må du sikres i et bilsete med sikkerhetsbelter som er forsvarlig festet.



ADVARSEL!

Skaderisiko

- Festebraketten for sikringsseler har ikke blitt kollisjonstestet og er ikke godkjent for bruk som del av et kjøretøys sikringsutstyr under transport.
- Når en bruker reiser med et motorkjøretøy, må brukeren sikres i et bilsete med sikkerhetsbelter som er forsvarlig festet.



ADVARSEL!

- Kontroller sikringsselen hver uke for å kontrollere at den fremdeles er i god stand, at den ikke er skadet eller slitt, og at den er forsvarlig festet til rullestolen.
- Hvis sikringsselen er festet med en boltforbindelse, må du kontrollere at boltforbindelsen ikke har løsnet.
- Les servicehåndboken fra produsenten av sikringsselen nøye. Her finner du ytterligere informasjon om sikkerhet og vedlikehold av sikringsselen.



VIKTIG!

- Husk å lese bruksanvisningen for sikringsselen (leveres separat). Her finner du viktig sikkerhetsinformasjon og instruksjoner om oppsett, montering og bruk av sikringsselen.

3 Montering

3.1 Monteringsoversikt (Matrx® Elite rygger)

Pos.	Ant.	Beskrivelse
(A)	1	Festebrakett for posisjoneringssele, venstre
(B)	1	Festebrakett for posisjoneringssele, høyre
(C)	2	Forlengerbrakett for posisjoneringssele
(D)	1	Skrunøkkel, universal
(E)	1	Sekskantnøkkel, 4 mm / 5 mm
(F)	8	4,8 mm flat underlagsskive, SAE, BZ
(G)	2	M6 låsemutter, BZ
(H)	4	M5 låsemutter, BZ
(I)	2	M6 1,0 x 12 mm rundhode, leget stål, BZ
(J)	4	M5 0,8 x 12 mm sylinderhode, leget stål, BZ

3.1.1 Montere festebrakett for posisjoneringssele (Matrx® Elite)

(Illustrasjonen viser montering av høyre forlengerbrakett)

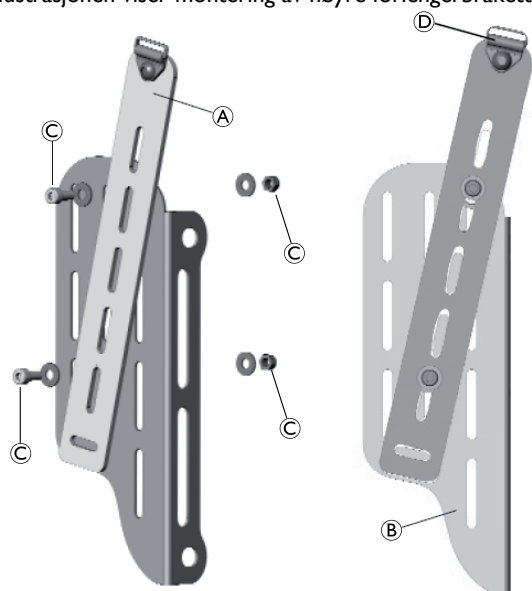

1. Fjern eventuelt eksisterende montingsbolter (x4) og flensmuttere (x4) fra Matrx Elite-rygggrammen (ta vare på delene).

i Vi anbefaler at forlengerbraketten monteres på festeplaten før delene sammen monteres på rygggrammen. Dette vil forenkle monteringen.

Bruk de ulike festesporene til å oppnå ønsket vinkel og høyde for forlengerbraketten.

2. Fest forlengerbraketten (A) løst til festeplaten (B) i ønsket stilling ved hjelp av skruer, skiver og mutre (C).

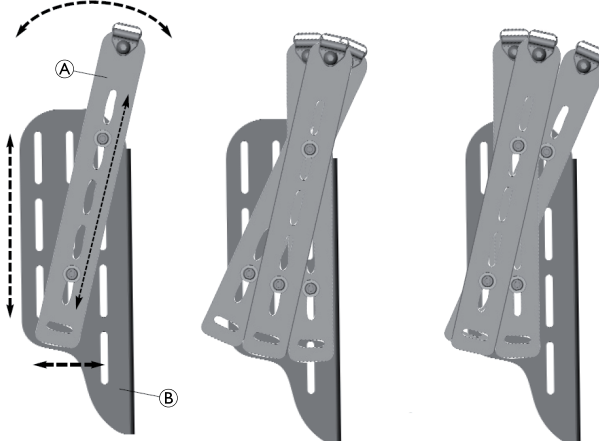

i Det blir enklere å anslå hvor forlengerbraketten skal festes, hvis du først retter inn festeplaten etter rygggrammen, plasserer forlengerbraketten på platen og deretter vurderer hvilke festepunkter som vil gi ønsket posisjon.

3. Juster forlengerbrakettens (A) høyde, bredde og vinkel på festeplaten (B).

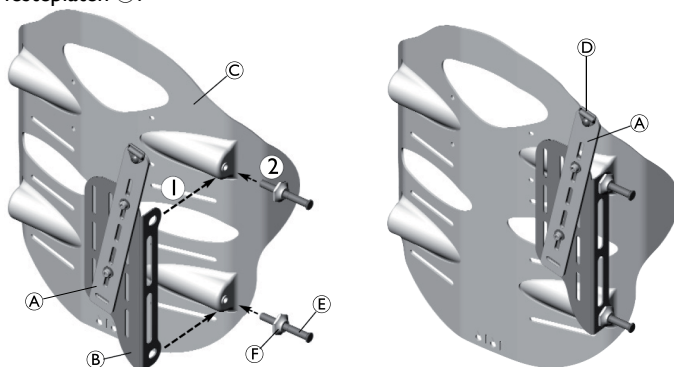

- På den ene siden av ryggrammen © retter du inn monteringshullene i festeplaten ② etter bolthullene på Elite-ryggrammen (1).
- Monter/fest festeplaten ved hjelp av monteringsboltene ⑤ og flensmutrene ⑥ som fulgte med ryggrammen (2).

 Informasjon om hvordan du stiller inn korrekt dybde for monteringsboltene, finner du bruksanvisningen for Matr^x® Elite.

! VIKTIG!

– Når boltedybden er korrekt innstilt, sjekker du at flensmutrene er strammet helt inntil festeplaten.

- Gjenta trinn 3 og 4 på den andre enden av ryggrammen.

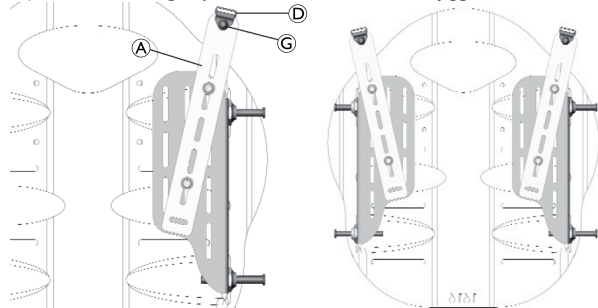

- Monter låseklipsene ⑩ (leveres separat sammen med sikringssele) på forlengerbraketten ① med 12 mm-rundhodeskruene ③ som følger med.
- Utfør endelig justering av forlengerbrakettens posisjon (høyde/bredde/vinkel), og stram til alle deler.
- Kontroller at alle monteringsdeler er korrekt festet.

 Når festebraketten for posisjoneringsselen er ferdig montert, bør du lese bruksanvisningen for posisjoneringsselen (leveres separat). Her finner du viktig sikkerhetsinformasjon og instruksjoner om oppsett og montering av posisjoneringsselen.

3.2 Monteringsoversikt (Matr^x® PB rygger)

Pos.	Ant.	Beskrivelse
①	1	Festebrakett for posisjoneringsselle
②	1	Mellomlegg
③	1	Skrunøkkel, universal
④	1	Sekskantnøkkel, 4 mm / 5 mm
⑤	4	M6 låsemutter, BZ
⑥	2	M6 1,0 x 12 mm rundhode, legert stål, BZ
⑦	2	M6 1,0 x 20 mm rundhode, legert stål, BZ
⑧	2	M6 1,0 x 25 mm rundhode, legert stål, BZ
⑩	–	Låseklips for posisjoneringsselle (ikke inkludert)
⑪	–	Hodestøtteklemmer (ikke inkludert)
1	Med hodestøtteklemme	
2	Uten hodestøtteklemme	

3.2.1 Montere festebrakett for posisjoneringsselen (Matrx® PB)

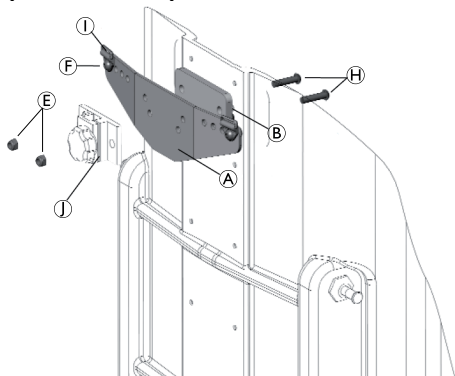

1. Åpne glidelåsen langs oversiden av Matrx® PB-ryggen, og trekk av trekket og skummet slik at du kommer til monteringshullene som er boret i ryggrammen.

 Fjern eventuelt eksisterende festeplate og deler for hodestøtte fra ryggrammen.

2. Rett inn mellomleggsplaten B og festebraketten for posisjoneringsselen A etter monteringshullene for hodestøtten i ryggrammen.
3. Sett i monteringskruene C eller H fra innsiden av ryggrammen, slik at de går gjennom mellomleggsplaten og festebraketten for posisjoneringsselen.

 Det følger med et sett med lange (25 mm) og korte (20 mm) monteringskruer i hvert delesett. Med de korte skruene C kan festebraketten/mellomlegget monteres direkte på ryggrammen. De lange skruene H er beregnet på tilfeller der det er påmontert en hodestøtteklemme I (følger ikke med).



ADVARSEL! Skaderisiko

- Dersom hodestøtteklemmen og festebraketten for posisjoneringsselen ikke er korrekt montert, kan dette forårsake alvorlig personskade.
- Når du monterer eller reparerer en hodestøtteklemme på en Matrx® PB-rygg, må du alltid kontrollere at det er de lange (25 mm) monteringskruene H (følger med) som blir brukt.
- Kontroller alltid at det er nok gjenger tilgjengelig på skruen til at låsemutrene E låser seg slik de skal.

4. Bruk låsemutrer E til å låse festebraketten for posisjoneringsselen (og eventuelt hodestøtteklemmen) til ryggrammen.
5. Monter låseklipsene I (leveres separat sammen med posisjoneringsselen) med 12 mm-klippskruene F som følger med.



Låseklips kan monteres i 1 av 4 posisjoner (bredder) på festebraketten for posisjoneringsselen.

Husk å lese bruksanvisningen for posisjoneringsselen (leveres separat) før du monterer låseklipsene. Her finner du viktig sikkerhetsinformasjon og instruksjoner om korrekt oppsett av posisjoneringsselen.

Låseklips kan justeres i trinn på 12,5 mm.

Monteringen av posisjoneringsselen er vist uten festeplate for hodestøtte.

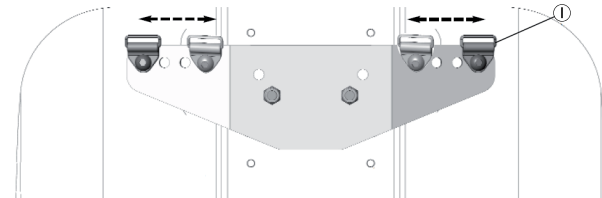

6. Kontroller at alle monteringsdeler er korrekt festet.
7. Rejuster skum og trekk langs oversiden av Matrx® PB-ryggrammen, og lukk glidelåsen.



Når festebraketten for posisjoneringsselen er ferdig montert, bør du lese bruksanvisningen for posisjoneringsselen (leveres separat). Her finner du viktig sikkerhetsinformasjon og instruksjoner om oppsett og montering av posisjoneringsselen.

I Allmänt

I.1 Om manualen

Servicemanualen innehåller information om montering, justering och avancerat underhåll av produkten. Läs igenom manualen noga och följ säkerhetsinstruktionerna för att försäkra dig om att du hanterar produkten på ett säkert sätt.

Mer information inför försäljningen och användarinformation finns i stödselens bruksanvisning. Bruksanvisningen finns på Invacares hemsida. Du kan också kontakta ett ombud för Invacare (adresser finns i slutet av den här manualen).

Symboler som används i manualen

I den här manualen markeras riskfyllda situationer med symboler. Symbolerna åtföljs av ett signalord som anger allvarlighetsnivån.



VARNING

Anger en riskfylld situation som kan leda till allvarlig skada eller dödsfall om den inte undviks.



VIKTIGT

Anger en riskfylld situation som kan leda till produktskada om den inte undviks.



Tips och rekommendationer

Ger användbara råd, rekommendationer och information för en effektiv och problemfri användning.



Den här produkten uppfyller kraven i direktiv 93/42/EEG om medicintekniska produkter.

Lanseringsdatum för produkten anges i CE-försäkran om överensstämmelse.

I.2 Avsedd användning

Monteringsfästena för Matrix® PB och Matrix® Elite stödsele är avsedda för användning med positioneringsselar som Invacare Pro-tech-serien eller Body Point-serien.

All annan användning är förbjuden.

2 Säkerhet

2.1 Säkerhetsinformation



VARNING!

Risk för personskador

- Se alltid till att alla beslag och skruvar som ska användas med selen är kompatibla med stödselens medföljande monteringsfästen.
- Modifiera inte stödselens monteringsfästen. Om monteringsfästena modifieras av obehöriga kan det leda till personskador och dessutom påverkas den begränsade garantin.



VARNING!

Risk för personskador

- Stödsele och positioneringsbälten är inte utformade för att ge tillräcklig fastspänning under transport i motorfordon och de får aldrig användas som säkerhetsbälte.
- Sitt inte i rullstolen medan den befinner sig i ett fordon. När du färdas i ett motorfordon måste du vara ordentligt fastspänd i bilsätet med godkänt säkerhetsbälte.



VARNING!

Risk för personskador

Stödselens monteringsfäste och tillhörande delar har inte krocktestats och är inte godkända för användning som säkerhetsbälte under fordonstransport.

- När du färdas i ett motorfordon måste rullstolsanvändaren vara ordentligt fastspänd i bilsätet med godkänt säkerhetsbälte.



VARNING!

- Kontrollera stödselen varje vecka för att säkerställa att den är i fullgott skick, att den inte är skadad eller sliten och att den sitter ordentligt fast i rullstolen.
- Om stödselen fästs med en skruvmonterad anslutning ska du se till att anslutningen inte har blivit lösare eller lossnat.
- Läs servicemanualen som tillhandahålls av stödselens tillverkare för att få mer information om säkerhet och underhåll av stödselen.



VIKTIGT!

- Läs stödselens bruksanvisning (medföljer separat). Den innehåller viktig säkerhetsinformation och anvisningar om hur man ställer in, monterar och använder stödselen på rätt sätt.

3 Inställningar

3.1 Monteringsöversikt (Matrx® Elite-bakstycket)

Läge	Ant.	Beskrivning
Ⓐ	1	Monteringsfäste för stödsle, vänster
Ⓑ	1	Monteringsfäste för stödsle, höger
Ⓒ	2	Förlängningsfäste för stödsle
Ⓓ	1	Skiftnyckel, universell
Ⓔ	1	Dubbel insexnyckel, 4 mm/5 mm
Ⓕ	8	4,8 mm platt bricka, SAE, BZ
Ⓖ	2	M6 nylocmutter, BZ
Ⓗ	4	M5 nylocmutter, BZ
Ⓘ	2	M6 1,0 x 12 mm kullrig insexskruv, legerat stål, BZ
Ⓙ	4	M5 0,8 x 12 mm insexskruv, legerat stål, BZ

3.1.1 Montera stödselens monteringsfäste (Matrx® Elite)

(montering av höger förlängningsfäste visas)

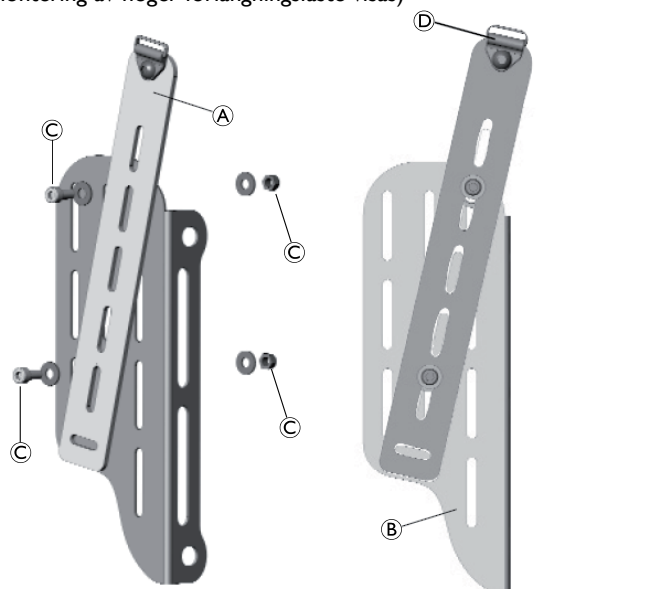

- Montera förlängningsfästet Ⓐ löst på monteringsplattan Ⓑ i önskad position med skruvarna, brickorna och muttrarna Ⓒ.

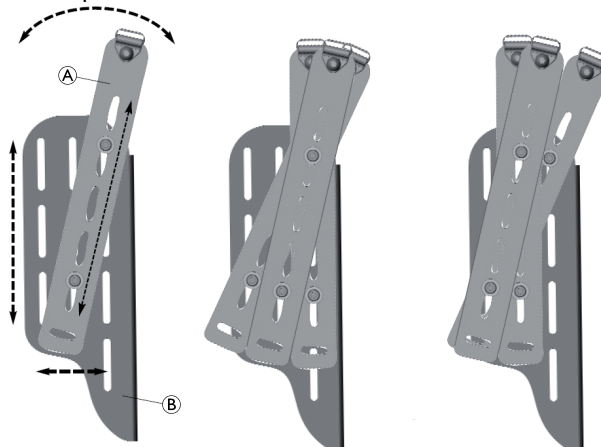

i Det går lättare att förinställa förlängningsfästets monteringsposition om du riktar in monteringsplattan med bakstycket och placerar förlängningsfästet på plattan för att avgöra vilka spår/skruvhål som behövs för att uppnå önskat läge.

- Om det är tillämpligt ska du ta bort de befintliga monteringsstiften (4 st) och flänsmuttrarna (4 st) från Matrx Elite-bakstycket (behåll skruvarna och muttrarna).

i Vi rekommenderar att förlängningsfästet monteras på monteringsplattan innan hela enheten sätts fast på bakstycket, så går monteringen smidigare.

Ställ in förlängningsfästet i rätt vinkel och höjd med hjälp av de olika monteringsspåren.

3. Justera höjden, bredden och vinkeln på förlängningsfästet (A) på monteringsplattan (B).

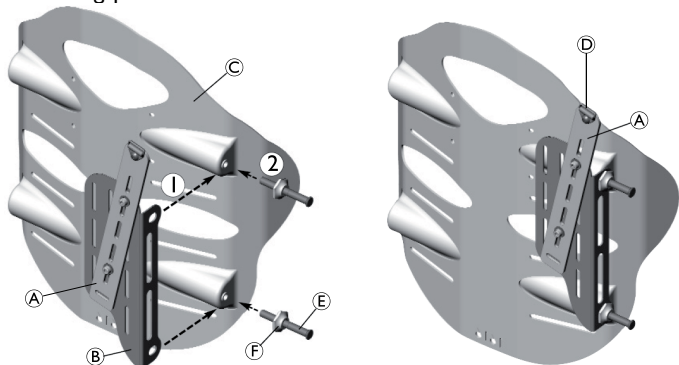

4. Arbeta på en sida av bakstycket (C) och rikta in monteringshålen på monteringsplattan (B) med sprinhålen på elite-bakstycket (I).
5. Montera/sätt fast monteringsplattan med monteringsprintarna (E) och flänsmuttrarna (F) som medföljer bakstycket (2).

 Anvisningar om hur du ställer in rätt djup för monteringsprinten finns i bruksanvisningen till Matr^x® Elite.

! **VIKTIGT!**
– När du har justerat sprintens djup ska du se till att flänsmuttrarna är helt åtdragna mot monteringsplattan.

6. Upprepa steg 3 och 4 för motsatt sida av bakstycket.

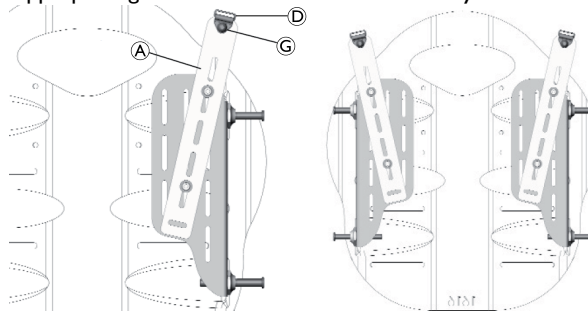

7. Montera stödklämmorna (D) (medföljer separat med stödselen) på förlängningsfästet (A) med de medföljande 12 mm-skrivarna med runt huvud (G).
8. Gör eventuella slutgiltiga justeringar av förlängningsfästets läge (höjd/bredd/vinkel) och dra åt alla skruvar helt.
9. Kontrollera att allt kvarvarande monteringsmaterial sitter fast ordentligt.

 När stödselens monteringsfäste är helt monterat ska du läsa stödselens bruksanvisning (medföljer separat). Den innehåller viktig säkerhetsinformation och anvisningar om hur du ställer in och monterar stödselen på rätt sätt.

3.2 Monteringsöversikt (Matr^x® PB-bakstycken)

Läge	Ant.	Beskrivning
(A)	1	Monteringsfäste för stödsle
(B)	1	Mellanläggspåt
(C)	1	Skiftnyckel, universell
(D)	1	Dubbel insexnyckel, 4 mm/5 mm
(E)	4	M6 nylocmutter, BZ
(F)	2	M6 1,0 x 12 mm kullrig insexskruv, legerat stål, BZ
(G)	2	M6 1,0 x 20 mm insexskruv med kullrigt huvud, legerat stål, BZ
(H)	2	M6 1,0 x 25 mm insexskruv med kullrigt huvud, legerat stål, BZ
(I)	–	Klämmor till stödselen (ingår ej)
(J)	–	Huvudstödsklämma (ingår ej)
1		Med huvudstödsklämma
2		Utan huvudstödsklämma

3.2.1 Montera stödselens monteringsfäste (Matrx® PB)

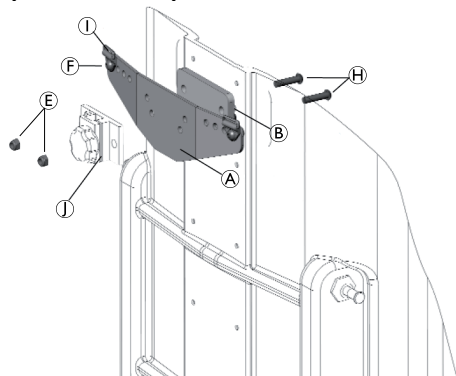

1. Öppna överdraget längst upp på Matrx® PB-bakstycket och dra upp överdraget och skumklädseln så att du kommer åt de förborrade monteringshål i bakstycket.

 Om det är tillämpligt ska du ta bort huvudstödet befintliga monteringsplatta från bakstycket.

2. Rikta in mellanlaggsplåten **B** och selens stödfäste **A** med de förborrade monteringshål i huvudstödet på bakstycket.
3. Använd medföljande delar och installera monteringskruvarna **C** eller **H** från insidan av bakstycket så att de sticker ut genom mellanlaggsplåten och selens stödfäste.

 En uppsättning långa (25 mm) och korta (20 mm) monteringskruvar medföljer i varje tillbehörsförpackning. Med de korta skruvarna **C** kan stödselens fäste/mellanlaggsplåt monteras direkt på bakstycket. De långa skruvarna **H** är avsedda att användas när en huvudstödsklämma **1** sitter monterad (medföljer ej).



VARNING!

Risk för personskador

- Om man inte kontrollerar att huvudstödsklämma och selens stödfäste är korrekt monterade kan det leda till allvarliga personskador.
- När en huvudstödsklämma/enhet monteras eller flyttas på ett Matrx® PB-bakstycket måste man alltid se till att de långa (25 mm) monteringskruvarna **H** används (medföljer).
- Se alltid till att tillräckligt mycket av skruvgången sticker ut så att det går att skruva fast nylocmuttrarna **E**.

4. Sätt fast stödselens monteringsfäste (och huvudstödsklämma om sådan används) på bakstycket med nylocmuttrarna **E**.
5. Montera stödklämmorna **1** (medföljer separat med stödselen) med 12 mm-klämskruvarna **F** som medföljer.



Stödklämmorna kan monteras i 1 av 4 lägen (bredder) längs selens monteringsfäste.

Innan du monterar stödklämmorna ska du läsa stödselens bruksanvisning (medföljer separat). Den innehåller viktig säkerhetsinformation och anvisningar om hur du ställer in selen på rätt sätt.

Stödklämman kan justeras i steg om 12,5 mm.

Monteringen av stödselen visas utan en monteringsplatta för huvudstödet.

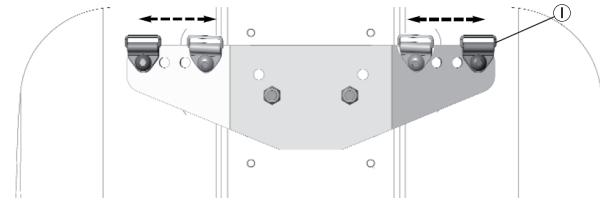

6. Kontrollera att alla monteringskruvar och muttrar sitter fast ordentligt.
7. Sätt tillbaka skumklädseln och överdraget så att det sitter som det ska i överkanten på Matrx® PB-bakstycket och stäng blixtlåset.



När stödselens monteringsfäste är helt monterat ska du läsa stödselens bruksanvisning (medföljer separat). Den innehåller viktig säkerhetsinformation och anvisningar om hur du ställer in och monterar stödselen på rätt sätt.

I Yleistä

I.1 Tietoa tästä oppaasta

Tämä huolto-opas sisältää tuotteen kokoonpanoa, säätöä ja erikoishuoltoa koskevia tärkeitä tietoja. Lue opas huolellisesti läpi ja noudata turvallisuusohjeita taataksesi turvallisuuden tuotetta käsitellessä.

Katso myyntiä edeltävät tiedot ja käyttäjätiedot tukivaljaiden käyttöoppaasta. Saat käyttöoppaan Invacaren verkkosivustosta tai ottamalla yhteyden Invacare-edustajaan (katso osoitteet oppaan lopusta).

Tässä käyttöoppaassa käytetyt symbolit

Tässä oppaassa vaarat on merkitty symboleilla. Symboleissa on signaalilansana, joka ilmaisee riskin vakavuuden.



VAROITUS

Osoittaa vaarallisen tilanteen, joka voi johtaa vakavaan vammaan tai kuolemaan, jos sitä ei vältetä.



TÄRKEÄÄ

Osoittaa mahdollisesti vaarallisen tilanteen. Jos sitä ei vältetä, se saattaa aiheuttaa omaisuusvahingon.



Vihjeet ja suositukset

Antaa hyödyllisiä vihjeitä, suosituksia ja tietoa tehokkaasta ja ongelmattomasta käytöstä.



Tämä tuote täyttää lääkintälaitteita koskevan direktiivin 93/42/ETY vaatimukset. Tämän tuotteen julkaisupäivämäärä on mainittu CE-vaatimustenmukaisuusvakuutuksessa.

I.2 Käyttötarkoitus

Matrx® PB- ja MatrX® Elite -tukivaljaiden kiinnikkeet on tarkoitettu käytettäväksi asentovaljaiden, kuten Invacare Pro-tech -sarjan tai Body Point -valjassarjan, kanssa.

Kaikki muu käyttö on kielletty.

2 Turvallisuus

2.1 Turvallisuustiedot



VAROITUS!

Loukkaantumisvaara

- Varmista aina, että kaikki valjaiden liittimet ja laitteet ovat yhteensopivia toimitettujen tukivaljaiden kiinnikkeiden kanssa.
- Älä muokkaa tukivaljaiden kiinnikkeitä. Kiinnikkeiden luvaton muokkaaminen voi johtaa henkilövahinkoihin ja mitätöidä rajoitetun takuun.



VAROITUS!

Loukkaantumisvaara

- Tukivaljaita ja asemointivöitä ei ole tarkoitettu kiinnitykseen kuljetuksen aikana, eikä niitä saa koskaan käyttää turvavöinä.
- Älä istu pyörätuolissa, kun se on liikkuvassa ajoneuvossa. Kun matkustat moottoriajoneuvossa, sinun on istuttava asianmukaisesti ajoneuvon istuimella turvavyöt tiukasti kiinnitettyinä.



VAROITUS!

Loukkaantumisvaara

Tukivaljaiden kiinnikekokoonpanoa ei ole törmäystestattu eikä sitä ole hyväksytty käytettäväksi osana ajoneuvon turvavöitä kuljetuksen aikana.

- Moottoriajoneuvossa matkustavan käyttäjän on istuttava asianmukaisesti ajoneuvon istuimella turvavyöt tiukasti kiinnitettyinä.



VAROITUS!

- Tarkista tukivaljaat viikoittain, jotta voit varmistaa, että ne ovat edelleen hyvässä kunnossa, ettei niissä ole vaurioita tai kulumista ja että ne on asianmukaisesti kiinnitetty pyörätuoliin.
- Jos tukivaljaat kiinnitetään pulttikiinnityksellä, varmista, että kiinnitys ei ole löystynyt tai irronnut.
- Lue tukivaljaiden valmistajan toimittamasta huolto-oppaasta lisätietoja tukivaljaiden turvallisuudesta ja huollosta.



TÄRKEÄÄ!

- Lue tukivaljaiden (erikseen toimitetusta) käyttöoppaasta tärkeitä turvallisuustietoja ohjeita tukivaljaiden asianmukaisesta käyttöönotosta, asennuksesta ja käytöstä.

3 Käyttöönotto

3.1 Asennuksen yhteenveto (Matrx® Elite -selkänojat)

Sij.	Määrä	Kuvaus
Ⓐ	1	Tukivaljaiden kiinnike, vasen
Ⓑ	1	Tukivaljaiden kiinnike, oikea
Ⓒ	2	Tukivaljaiden jatkokiinnike, vasen
Ⓓ	1	Yleisruuviavain, monitoiminen
Ⓔ	1	Monikuusiokoloavain, metrinen, 4 mm / 5 mm
Ⓕ	8	4,8 mm:n aluslevy, tasainen, SAE, BZ
Ⓖ	2	M6 Nyloc-mutteri, BZ
Ⓗ	4	M5 Nyloc-mutteri, BZ
Ⓙ	2	M6 1,0 x 12 mm:n kupukantaruuvi, seosterästä, BZ
⓵	4	M5 0,8 x 12 mm:n kantaruuvi, seosterästä, BZ

3.1.1 Tukivaljaiden kiinnikkeen (Matrx® Elite) asentaminen

(kuvassa oikea kiinnikekokoonpano)

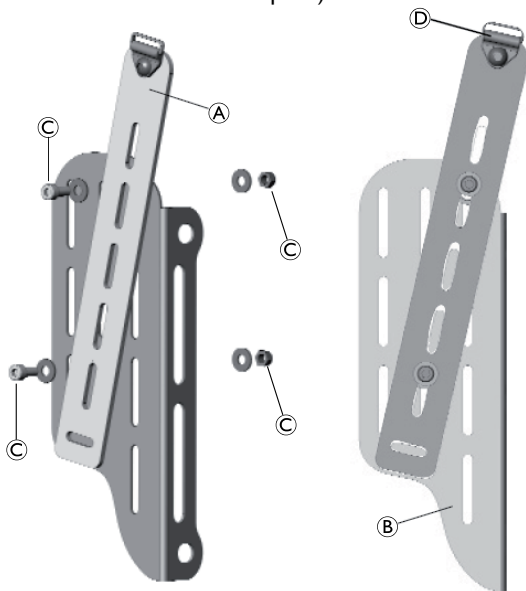



- Poista tarvittaessa olemassa olevat kiinnitystapit (x4) ja laippamutterit (x4) Matrx Eliten suojakuoresta (säilytä laitteet).

 Asennuksen helpottamiseksi suosittelemme asentamaan jatkokiinnikkeen kiinnityslevyn ennen koko kokoonpanon kiinnittämistä suojakuoreen.

Käytä eri asennusreikiä halutun kulman ja korkeuden saavuttamiseen jatkokiinnikkeelle.

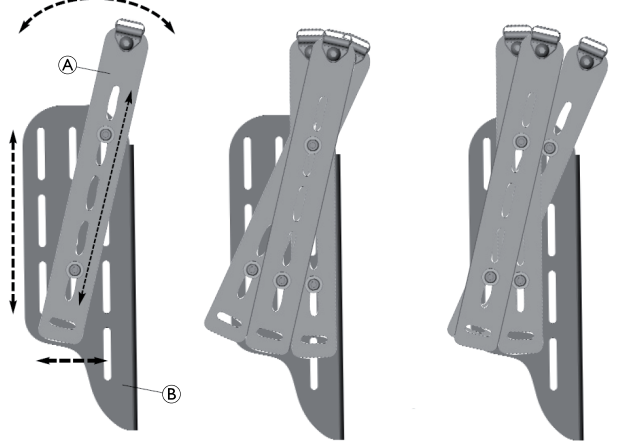
- Asenna jatkokiinnike Ⓐ löyhästi kiinnityslevyyn Ⓑ haluttuun asentoon pulteilla, aluslevyillä ja muttereilla Ⓒ.



 Jotta jatkokiinnikkeen asennuspaikka olisi helpompi määrittää ennalta, kohdista kiinnityslevy suojakuoreen, aseta jatkokiinnike levyllä ja määritä, mitkä reiät / kiinnityslaitteiden sijainnit ovat sopivimmat.

- Säädä jatkokiinnikkeen Ⓐ korkeutta, leveyttä ja kulmaa kiinnityslevyssä Ⓑ.

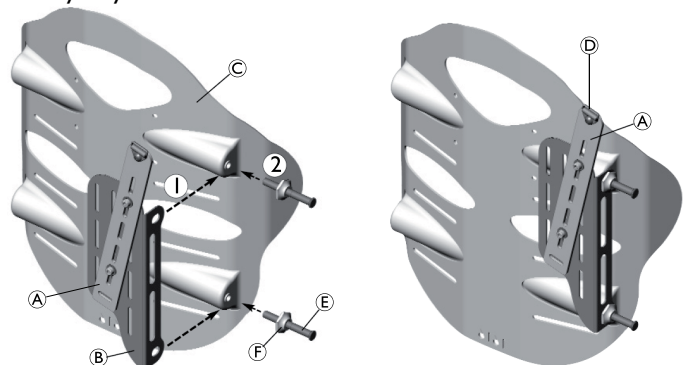

- Keskity suojakuoren © toiseen puoleen ja kohdista kiinnityslevyn © kiinnitysreiät Elite-suojakuoren (1) tappireikien paikkojen kanssa.
- Asenna/kiristä kiinnityslevy kiinnitystapeilla © ja laippamuttereilla ©, jotka on toimitettu suojakuoren (2) mukana.

 Lue Matrix® Elite -käyttöoppaasta ohjeita asennustapin asianmukaisen syvyyden valinnasta.

! TÄRKEÄÄ!

- Kun tapin syvyys on säädetty oikein, varmista, että laippamutterit on täysin kiristetty asennuslevyä vasten.

- Toista vaiheet 3 ja 4, kun asennat suojakuoren toista puolta.

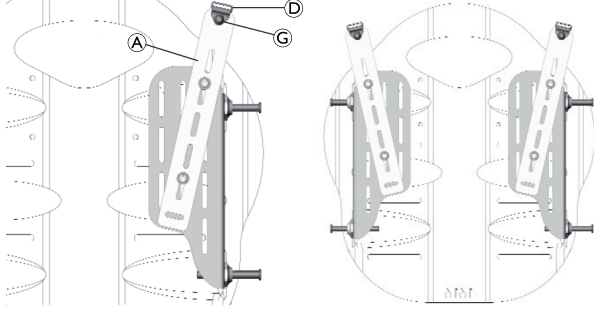

- asenna tukikiinnikkeet © (toimitetaan erikseen tukivaljaiden kanssa) jatkokiinnikkeeseen mukana toimitetuilla © 12 mm:n kupukantaruuveilla ©.
- Säädä jatkokiinnikkeen paikkaa (korkeus/leveys/kulma) vielä tarpeen mukaan ja kiristä sitten laitteet täysin.
- Varmista, että kaikki kiinnitys-/asennuslaitteet ovat kunnolla kiinni.

 Kun tukivaljaiden kiinnikekokoontaso on kokonaan asennettu, lue tukivaljaiden (erikseen toimitetusta) käyttöoppaasta tärkeitä turvallisuustietoja ohjeita tukivaljaiden asianmukaisesta käytöstä, asennuksesta ja käytöstä.

3.2 Asennuksen yhteenveto (Matrix PB -selkänöjat)

Sij.	Määrä	Kuvaus
©	1	Tukivaljaiden kiinnike
©	1	Aluslevy
©	1	Yleisruuviavain, monitoiminen
©	1	Monikuusiokoloavain, metrinen, 4 mm / 5 mm
©	4	M6 Nyloc-mutteri, BZ
©	2	M6 1,0 x 12 mm:n kupukantaruuvi, seosterästä, BZ
©	2	M6 1,0 x 20 mm:n kupukantaruuvi, seosterästä, BZ
©	2	M6 1,0 x 25 mm:n kupukantaruuvi, seosterästä, BZ
©	-	Tukivaljaan kiinnikkeet (eivät sisälly toimitukseen)
©	-	Päätuen kiinnikkeet (eivät sisälly toimitukseen)
1	Päätuen pidikkeen kanssa	
2	Ilman päätuen pidikettä	

3.2.1 Tukivaljaiden kiinnikkeen (Matrx® PB) asentaminen

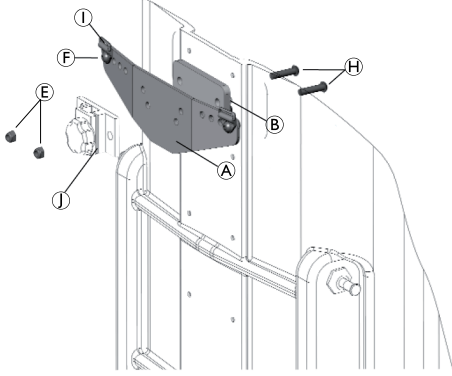

1. Avaa ulkosuojuksen vetoketju Matrx® PB -selkänöjan päältä ja irrota suojus ja vahtomuovi vetämällä, jotta suojakuoren valmiiksi poratut kiinnitysreiät tulevat näkyviin.

 Poista tarvittaessa olemassa oleva päätuen asennuslevy laitteineen suojakuoresta.

2. Kohdista aluslevy (B) ja valjaiden tukikiinnike (A) suojakuoreen valmiiksi porattujen päätuen asennusreikien kanssa.
3. Asenna kiinnitysruuvit (G) tai (H) toimitukseen sisältyvillä laitteilla suojakuoren sisäpuolelta siten, että ne tulevat aluslevyn ja tukivaljaiden kiinnikkeen läpi.

 Kukin työkalusarja sisältää sarjan pitkiä (25 mm) ja lyhyitä (20 mm) kiinnitysruuveja. Lyhyillä ruuveilla (G) tukivaljaiden kiinnike/aluslevy voidaan asentaa suoraan suojakuoreen, ja pitkät ruuvit (H) on tarkoitettu päätuen pidikkeen (I) (ei sisälly toimitukseen) asentamiseen.



VAROITUS!

Loukkaantumisvaara

- Jos ei varmistuta siitä, että päätuen pidike ja tukivaljaiden kiinnike on oikein asennettu, seurauksena voi olla vakava henkilövahinko.
- Käytä aina päätuen pidikkeen/kokoonpanon asentamisessa Matrx® PB -selkänöjan pitkiä (25 mm) kiinnitysruuveja (H) (sisältyvät toimitukseen).
- Varmista aina, että käytettävissä on Nyloc-muttereiden (E) kiinnittämiseen tarvittava ruuvi.

4. Kiinnitä tukivaljaiden kiinnike (ja mahdollinen päätuen pidike) suojakuoreen Nyloc-muttereilla (E).
5. Asenna tukikiinnikkeet (I) (toimitetaan erikseen tukivaljaiden kanssa) mukana toimitetuilla (F) 12 mm:n kiinnikeruuveilla.



Tukikiinnikkeet voidaan asentaa yhteen neljästä (leveydestä) valjaiden kiinnikkeessä.

Ennen tukikiinnikkeiden asentamista lue tukivaljaiden (erikseen toimitetusta) käyttöoppaasta tärkeitä turvallisuustietoja ohjeita valjaiden asianmukaisesta käyttöönotosta.

Tukikiinnikettä voi säätää 12,5 mm:n välein.

Tukikiinnikkeen asennuskuvassa ei näy päätuen kiinnityslevyä.

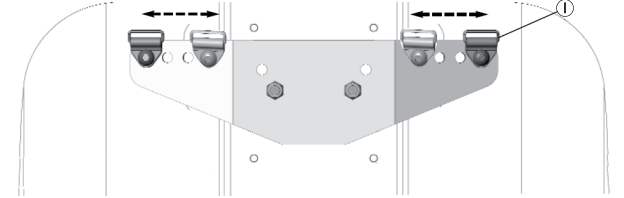

6. Varmista, että kaikki kiinnitys-/asennuslaitteet ovat kunnolla kiinni.
7. Kohdista vahtomuovi ja suojus takaisin Matrx® PB -suojakuoren päälle ja sulje vetoketju.



Kun tukivaljaiden kiinnikekokoonpano on kokonaan asennettu, lue tukivaljaiden (erikseen toimitetusta) käyttöoppaasta tärkeitä turvallisuustietoja ohjeita tukivaljaiden asianmukaisesta käyttöönotosta, asennuksesta ja käytöstä.

Invacare® distributors:

Belgium & Luxemburg:

Invacare nv
Autobaan 22
B-8210 Loppem
Tel: (32) (0)50 83 10 10
Fax: (32) (0)50 83 10 11
belgium@invacare.com
www.invacare.be

France:

Invacare Poirier SAS
Route de St Roch
F-37230 Fondettes
Tel: (33) (0)2 47 62 64 66
Fax: (33) (0)2 47 42 12 24
contactfr@invacare.com
www.invacare.fr

Norge:

Invacare AS
Grensesvingen 9, Postboks 6230, Etterstad
N-0603 Oslo
Tel: (47) (0)22 57 95 00
Fax: (47) (0)22 57 95 01
norway@invacare.com
www.invacare.no

Sverige:

Invacare AB
Fagerstagatan 9
S-163 53 Spånga
Tel: (46) (0)8 761 70 90
Fax: (46) (0)8 761 81 08
sweden@invacare.com
www.invacare.se

Danmark:

Invacare A/S
Sdr. Ringvej 37
DK-2605 Brøndby
Tel: (45) (0)36 90 00 00
Fax: (45) (0)36 90 00 01
denmark@invacare.com
www.invacare.dk

Ireland:

Invacare Ireland Ltd,
Unit 5 Seatown Business Campus
Seatown Road, Swords, County Dublin
Tel: (353) 1 810 7084
Fax: (353) 1 810 7085
ireland@invacare.com
www.invacare.ie

Österreich:

Invacare Austria GmbH
Herzog Odilostrasse 101
A-5310 Mondsee
Tel: (43) 6232 5535 0
Fax: (43) 6232 5535 4
info-austria@invacare.com
www.invacare.at

Schweiz / Suisse / Svizzera:

Invacare AG
Benkenstrasse 260
CH-4108 Witterswil
Tel: (41) (0)61 487 70 80
Fax: (41) (0)61 487 70 81
switzerland@invacare.com
www.invacare.ch

Deutschland:

Invacare GmbH,
Alemannenstraße 10
D-88316 Isny
Tel: (49) (0)7562 700 0
Fax: (49) (0)7562 700 66
kontakt@invacare.com
www.invacare.de

Italia:

Invacare Mecc San s.r.l.,
Via dei Pini 62,
I-36016 Thiene (VI)
Tel: (39) 0445 38 00 59
Fax: (39) 0445 38 00 34
italia@invacare.com
www.invacare.it

Portugal:

Invacare Lda
Rua Estrada Velha, 949
P-4465-784 Leça do Balio
Tel: (351) (0)225 1059 46/47
Fax: (351) (0)225 1057 39
portugal@invacare.com
www.invacare.pt

United Kingdom:

Invacare Limited
Pencoed Technology Park, Pencoed
Bridgend CF35 5AQ
Tel: (44) (0) 1656 776 222
Fax: (44) (0) 1656 776 220
uk@invacare.com
www.invacare.co.uk

España:

Invacare SA
c/Areny s/n, Polígon Industrial de Celrà
E-17460 Celrà (Girona)
Tel: (34) (0)972 49 32 00
Fax: (34) (0)972 49 32 20
contactsp@invacare.com
www.invacare.es

Nederland:

Invacare BV
Galvanistraat 14-3
NL-6716 AE Ede
Tel: (31) (0)318 695 757
Fax: (31) (0)318 695 758
nederland@invacare.com
www.invacare.nl

Suomi:

Camp Mobility
Patamäenkatu 5, 33900 Tampere
Puhelin 09-35076310
info@campmobility.fi
www.campmobility.fi



Motion Concepts Canada
84 Citation Drive
Concord, ON L4K 3C1
Canada



Invacare UK Operations Limited
Pencoed Technology Park, Pencoed
Bridgend CF35 5AQ
UK

