

Invacare® Action 3 Junior

it Carrozzina pediatrica manuale
Manuale d'uso

Il presente manuale deve essere fornito all'utilizzatore del prodotto.

PRIMA di utilizzare il prodotto, È NECESSARIO leggere il presente manuale e conservarlo per poterlo consultare in futuro.



Yes, you can.®

Indice

1 Informazioni generali	3	6.6 Salita e discesa di scale	19
1.1 Introduzione	3	6.7 Salita e discesa su rampe e terreni in pendenza	19
1.2 Simboli in questo documento	3	6.8 Stabilità ed equilibrio da seduti	20
1.3 Informazioni sulla garanzia	3	7 Trasporto	20
1.4 Limiti di responsabilità	3	7.1 Informazioni per la sicurezza	20
1.5 Conformità	3	7.2 Chiusura e apertura della carrozzina	20
1.5.1 Norme specifiche di prodotto	4	7.3 Sollevamento della carrozzina	21
1.6 Durata	4	7.4 Smontaggio e montaggio delle ruote posteriori	21
2 Sicurezza	4	7.5 Trasporto della carrozzina manuale senza occupante	21
2.1 Informazioni per la sicurezza	4	7.6 Trasporto della carrozzina occupata all'interno di un veicolo ..	22
2.2 Dispositivi di sicurezza	5	8 Manutenzione	24
2.3 Etichette e simboli sul prodotto	5	8.1 Informazioni per la sicurezza	24
3 Panoramica del prodotto	6	8.2 Programma di manutenzione	24
3.1 Descrizione del prodotto	6	8.3 Pulizia e disinfezione	26
3.2 Uso previsto	6	8.3.1 Informazioni generali sulla sicurezza	26
3.3 Componenti principali della carrozzina	7	8.3.2 Intervalli di pulizia	26
3.4 Freni di stazionamento	7	8.3.3 Pulizia	26
3.5 Schienale	8	8.3.4 Lavaggio	26
3.5.1 Rivestimento dello schienale standard	8	8.3.5 Disinfezione	27
3.5.2 Rivestimento dello schienale regolabile	8	9 Guida alla soluzione dei problemi	27
3.5.3 Altezza del rivestimento dello schienale	8	9.1 Informazioni per la sicurezza	27
3.5.4 Schienale fisso	8	9.2 Identificazione e riparazione dei guasti	27
3.5.5 Ripiegamento dello schienale	8	10 Dopo l'uso	28
3.5.6 Schienale reclinabile	8	10.1 Conservazione	28
3.5.7 Tubo tensore dello schienale	9	10.2 Smaltimento	28
3.5.8 Maniglie di spinta	9	10.3 Ricondizionamento	28
3.6 Parafango	10	11 Dati tecnici	28
3.7 Braccioli	10	11.1 Dimensioni e peso	28
3.7.1 Bracciolo rimovibile regolabile in altezza	10	11.2 Peso massimo delle parti rimovibili	29
3.8 Poggiagambe	11	11.3 Pneumatici	29
3.8.1 Poggiagambe basculanti	11	11.4 Materiali	29
3.8.2 Poggiagambe basculanti ad angolazione regolabile	11	11.5 Condizioni ambientali	29
3.9 Dispositivo antiribaltamento	12		
3.10 Sedile	13		
3.10.1 Regolazione della profondità del sedile	13		
3.10.2 Regolazione della forma del sedile	13		
3.10.3 Cuscino imbottito sedile	13		
4 Opzioni	14		
4.1 Versione antibarriera	14		
4.2 Cintura di mantenimento della postura	14		
4.3 Poggiatesta	14		
4.4 Kit stabilizzatore	15		
4.5 Staffa di ribaltamento	15		
4.6 Vassoio	15		
4.7 Vassoio girevole	15		
4.8 Ruote del kit di trasferimento	16		
4.9 Pompa dell'aria	16		
4.10 Illuminazione passiva	16		
5 Configurazione	16		
5.1 Informazioni per la sicurezza	16		
6 Utilizzo della carrozzina	17		
6.1 Informazioni per la sicurezza	17		
6.2 Frenata durante l'utilizzo	17		
6.3 Spostamento sulla/dalla carrozzina	17		
6.4 Guida e sterzata della carrozzina	18		
6.5 Salita e discesa da gradini e cordoli	18		

1 Informazioni generali

1.1 Introduzione

Il presente manuale d'uso contiene informazioni importanti sul trattamento del prodotto. Per garantire la sicurezza di utilizzo del prodotto, leggere attentamente il manuale d'uso e seguire le istruzioni di sicurezza.

Utilizzare questo prodotto solo se il presente manuale è stato letto e compreso. Richiedere un'ulteriore consulenza da parte di un operatore sanitario che ha familiarità con le condizioni mediche dell'utilizzatore e chiarire tutte le domande riguardanti l'uso corretto e la regolazione necessaria con il personale medico.

Si noti che alcune sezioni contenute nel presente documento potrebbero non riguardare il proprio prodotto, in quanto il presente documento si applica a tutti i modelli disponibili (alla data di stampa). Se non specificato diversamente, ogni sezione del presente documento si riferisce a tutti i modelli del prodotto.

I modelli e le configurazioni disponibili nel proprio paese sono riportati nei documenti di vendita specifici per paese. Invacare si riserva il diritto di modificare le specifiche del prodotto senza ulteriore avviso.

Le precedenti versioni del prodotto potrebbero non essere descritte nell'attuale revisione del presente manuale. Se si richiede assistenza, contattare Invacare.

Prima di leggere il presente documento, verificare di essere in possesso dell'ultima versione, disponibile in formato PDF sul sito web Invacare.

Se si ritiene che la dimensione dei caratteri nella versione cartacea del documento sia di difficile lettura, è possibile scaricare dal sito web la versione in formato PDF. Il PDF può essere ingrandito sullo schermo in modo da ottenere una dimensione dei caratteri più facile da leggere.

Per ulteriori informazioni sul prodotto, ad esempio gli avvisi sulla sicurezza del prodotto e i richiami di prodotti, si prega di contattare il proprio distributore Invacare. Vedere gli indirizzi alla fine del presente documento.

In caso di incidente grave relativo al prodotto, è necessario informare il produttore e l'autorità competente nel proprio paese.

1.2 Simboli in questo documento

In questo documento, tutte le situazioni non sicure o pericolose che possono causare lesioni alle persone o danni ai materiali sono evidenziate mediante simboli e avvertimenti. Il presente documento è stampato in scala di grigi. A titolo informativo, i messaggi di sicurezza hanno il seguente codice cromatico in conformità allo standard ANSI Z535.6: Pericolo (rosso), Avvertenza (arancione), Attenzione (giallo) e Avviso (blu). Consultare le informazioni di cui sotto per le definizioni delle avvertenze.



ATTENZIONE!

Indica una situazione pericolosa che, se non evitata, potrebbe essere causa di lesioni minori o leggere.



AVVISO!

Situazione pericolosa che, se non evitata, potrebbe essere causa di danni al prodotto.



Consigli e raccomandazioni

Indica consigli utili, raccomandazioni e informazioni per un uso efficace e senza inconvenienti.

Altri simboli

(Non applicabile a tutti i manuali)



Triman

Indica le regole di riciclaggio e selezione (solo per la Francia).



UKRP

Indica se un prodotto non è fabbricato nel Regno Unito.

1.3 Informazioni sulla garanzia

Per il prodotto forniamo una garanzia del fabbricante in conformità con i Termini e le condizioni generali di vendita applicabili nei rispettivi Paesi.

La garanzia può essere fatta valere solo attraverso il fornitore presso il quale è stato acquistato il prodotto.

1.4 Limiti di responsabilità

Invacare non si assume alcuna responsabilità per danni derivanti da:

- Non conformità con il manuale d'uso
- Utilizzo non corretto
- Consumo e usura naturali
- Montaggio o allestimento non corretti da parte dell'acquirente o di terzi
- Modifiche tecniche
- Modifiche non autorizzate e/o utilizzo di pezzi di ricambio non adatti

1.5 Conformità

La qualità è fondamentale per l'azienda, che opera nel rispetto e nell'ambito della norma ISO 13485. Il prodotto è dotato di marchio CE, in conformità con la normativa 2017/745 concernente i dispositivi medici della classe I.

Il prodotto è dotato di marchio UKCA, in conformità con la normativa MDR 2002 del Regno Unito Parte II classe I (e successive modifiche).

Lavoriamo costantemente per garantire che l'impatto ambientale dell'azienda a livello locale e globale sia ridotto al minimo.

Garantiamo di utilizzare esclusivamente materiali e componenti conformi alla direttiva REACH



AVVERTENZA!

Indica una situazione pericolosa che, se non evitata, potrebbe essere causa di morte o lesioni gravi.

1.5.1 Norme specifiche di prodotto

La carrozzina è stata testata in conformità alla norma EN 12183. Comprende i test per l'infiammabilità. Per ulteriori informazioni sulle norme e sulle disposizioni locali, contattare il rappresentante locale Invacare. Vedere gli indirizzi alla fine del presente documento.

1.6 Durata

La durata prevista per questo prodotto è di cinque anni, a condizione che sia utilizzato quotidianamente e in conformità alle istruzioni per la sicurezza, secondo gli intervalli di manutenzione e l'uso corretto del prodotto come indicato nel presente manuale. La durata effettiva può variare a seconda della frequenza e dell'intensità d'uso.

2 Sicurezza

2.1 Informazioni per la sicurezza

Questa sezione contiene importanti informazioni di sicurezza per la protezione dell'occupante della carrozzina e del suo accompagnatore e per un utilizzo in sicurezza e senza difficoltà della carrozzina.



AVVERTENZA!

Rischio di morte o di lesioni gravi

In caso di incendio o di fumo, gli occupanti della carrozzina sono esposti a un particolare pericolo di morte o lesioni gravi, qualora non siano in grado di allontanarsi dalla sorgente del fuoco o fumo.

Fiammiferi accesi, accendini e sigarette possono causare fiamme libere intorno alla carrozzina o sui vestiti.

- Evitare di utilizzare o lasciare la carrozzina nelle vicinanze di fiamme libere o di prodotti infiammabili.
- Non fumare mentre si utilizza la carrozzina.



ATTENZIONE!

Rischio di incidenti e lesioni gravi

Possono verificarsi incidenti con conseguenti lesioni gravi se la carrozzina non è ben regolata.

- Le regolazioni della carrozzina devono essere sempre effettuate da un tecnico qualificato.



AVVERTENZA!

Rischio di ribaltamento

La posizione longitudinale dell'asse delle ruote posteriori rispetto alla posizione dello schienale influenza la stabilità della carrozzina.

- Spostando in avanti l'asse delle ruote posteriori, la carrozzina diventa meno stabile e aumenta il rischio di ribaltamento all'indietro. Per contro, migliora la manovrabilità grazie a una presa più salda sull'anello corrimano e a un raggio di sterzata ridotto.
- Spostando all'indietro l'asse delle ruote posteriori la carrozzina diventa più stabile e si inclinerà meno facilmente. Ma si riduce la manovrabilità.
- In funzione delle proprie capacità e dei limiti di sicurezza, è possibile installare un dispositivo antiribaltamento per compensare la diminuzione della stabilità.



AVVERTENZA!

Rischio di inclinazione

La posizione dell'asse delle ruote posteriori e l'inclinazione dello schienale della carrozzina sono due delle regolazioni principali che possono influire sulla stabilità in carrozzina.

- Le modifiche della posizione delle ruote anteriori/posteriori e/o le regolazioni dell'angolazione della forcella devono essere eseguite solo da un tecnico qualificato, previa valutazione dell'operatore sanitario.



AVVERTENZA!

Rischi dovuti a una condotta di guida non idonea alle condizioni

Rischio di scivolare in presenza di ghiaia, su superfici irregolari o sul bagnato.

- Adeguare sempre la propria condotta e velocità di guida alle condizioni esistenti (clima, superficie, capacità individuali, ecc.).



AVVERTENZA!

Pericolo di lesioni

In caso di collisione, vi è la possibilità di riportare ferite alle parti del corpo che si estendono oltre la carrozzina (ad es. piedi o mani).

- Evitare qualsiasi collisione non frenata.
- Evitare di raggiungere qualsiasi oggetto protendendo la testa.
- Guidare con prudenza quando si attraversano passaggi stretti.



AVVERTENZA!

Rischi dovuti alla perdita di controllo della carrozzina

A velocità elevate, è possibile perdere il controllo della carrozzina e ribaltarsi.

- Non superare mai la velocità di 7 km/h.
- Evitare qualsiasi collisione in generale.

**ATTENZIONE!****Rischio di ustioni**

I componenti della carrozzina possono riscaldarsi se esposti a fonti di calore esterne.

- Non esporre la carrozzina alla luce diretta del sole prima dell'uso.
- Prima dell'uso, controllare la temperatura di tutti i componenti a contatto con la pelle.

**ATTENZIONE!****Rischio di schiacciamento delle dita**

Si corre sempre il rischio di rimanere incastrati, per es., con le dita o le braccia, nelle parti in movimento della carrozzina.

- Attivando i meccanismi di ripiegamento o inserimento delle parti in movimento, ad es. l'asse estraibile della ruota posteriore, lo schienale ribaltabile o il dispositivo antiribaltamento, accertarsi che nulla possa rimanere incastrato.

**ATTENZIONE!****Rischio di ribaltamento**

Carichi aggiuntivi (zaini o simili) sospesi ai montanti dello schienale della carrozzina possono influire sulla stabilità posteriore della carrozzina. Ciò può provocare il ribaltamento all'indietro della carrozzina ed è causa di lesioni.

- Evitare di caricare ulteriormente la parte posteriore della carrozzina.
- Si consiglia vivamente l'uso di dispositivi antiribaltamento quando i montanti posteriori vengono utilizzati con un carico aggiuntivo.

**ATTENZIONE!****Pericolo di lesioni**

- In caso di cute dolente alla pressione o di lesioni cutanee, proteggere l'area della lesione in modo da evitare il contatto diretto con i tessuti del dispositivo. Rivolgersi a un operatore sanitario per una consulenza medica.

**ATTENZIONE!****Pericolo di lesioni**

Quando si abbina questa carrozzina a un altro dispositivo, si applicano le limitazioni di entrambi i dispositivi. Per esempio, il peso utilizzatore massimo del dispositivo potrebbe essere inferiore.

- Utilizzare solo combinazioni con altri dispositivi autorizzati da Invacare. Per ulteriori informazioni, contattare il proprio fornitore autorizzato.
- Prima dell'uso, leggere il manuale d'uso di ciascun dispositivo e verificare le limitazioni.

2.2 Dispositivi di sicurezza

**AVVERTENZA!****Pericolo di incidente**

I dispositivi di sicurezza impostati in modo errato o non più funzionanti (freni, dispositivo antiribaltamento) possono causare incidenti.

- Verificare sempre che i dispositivi di sicurezza funzionino prima di utilizzare la carrozzina e farli controllare periodicamente da un tecnico qualificato o dal proprio fornitore autorizzato.

**ATTENZIONE!****Pericolo di lesioni**

Componenti non originali o non corretti possono alterare il funzionamento e la sicurezza del prodotto.

- Utilizzare esclusivamente componenti originali per il prodotto in uso.
- In considerazione delle differenze regionali, fare riferimento al sito web o al catalogo locale di Invacare per le opzioni disponibili oppure contattare il proprio distributore Invacare. Vedere gli indirizzi alla fine del presente documento.



Le funzioni dei dispositivi di sicurezza sono descritte nella sezione *3 Panoramica del prodotto*, pagina 6.

2.3 Etichette e simboli sul prodotto

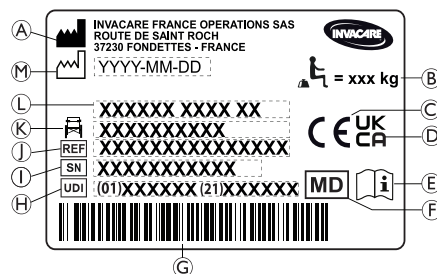
L'etichetta modello è attaccata sul telaio della carrozzina e riporta le seguenti informazioni:



- Ⓐ Nome e indirizzo del produttore
- Ⓑ Carico massimo della carrozzina
- Ⓒ Marchio di conformità europea
- Ⓓ Marchio di conformità per il Regno Unito
- Ⓔ Consultare il manuale d'uso
- Ⓕ Dispositivo medico
- Ⓖ Codice a barre UDI
- Ⓗ Identificatore univoco del dispositivo con codice a barre
- Ⓘ Numero di serie
- Ⓝ Codice di riferimento
- Ⓚ Larghezza del sedile
- Ⓛ Denominazione prodotto
- Ⓜ Data di produzione

	Carico massimo della carrozzina o massa massima dell'occupante senza alcun carico aggiuntivo
	Consultare il manuale d'uso
	Indica una situazione pericolosa che, se non evitata, potrebbe essere causa di morte o lesioni gravi.

Etichetta di avvertenza relativa a elementi laterali senza meccanismo di bloccaggio

	Non sollevare la carrozzina afferrandola dagli elementi laterali senza meccanismo di bloccaggio.
--	--

Etichetta delle informazioni sulla cintura di mantenimento della postura

	Non sollevare la carrozzina afferrandola dagli elementi laterali senza meccanismo di bloccaggio.
--	--

Etichetta di informazione dello schienale meccanico reclinabile

	Esercitare una pressione sui montanti dello schienale (1) prima di azionare le leve (2) al fine di rilasciare il sistema di sicurezza di auto-bloccaggio. Questa etichetta è attaccata alla parte superiore del bastone dello schienale (lato destro).
--	--

Simboli dei moschettoni

A seconda della configurazione, alcune carrozzine possono essere utilizzate come sedile all'interno di un veicolo a motore, al contrario di altre.

	Punti di ancoraggio in cui vanno posizionate le cinghie del sistema di sicurezza in caso di trasporto della carrozzina occupata all'interno di un veicolo a motore. Questo simbolo è apposto sulla carrozzina solo se questa è stata ordinata con l'opzione kit di trasporto.
---	---

	<p>Simbolo indicante che la carrozzina non è destinata all'uso come sedile in un veicolo a motore.</p> <p>Questa carrozzina non è configurata per il trasporto di un passeggero all'interno di un veicolo a motore. Questo simbolo è fissato al telaio in prossimità dell'etichetta modello.</p> <div style="background-color: #e0e0e0; padding: 5px;"> <p>AVVERTENZA! Pericolo di lesioni gravi o di morte A seconda della configurazione, alcune carrozzine possono essere utilizzate come sedile all'interno di un veicolo a motore, al contrario di altre.</p> <ul style="list-style-type: none"> — Non utilizzare la carrozzina come sedile in un veicolo a motore. </div>
---	---

3 Panoramica del prodotto

3.1 Descrizione del prodotto

Carrozzina pediatrica con meccanismo di ripiegamento della barra trasversale e poggiatesta basculante.



AVVISO!

La carrozzina è fabbricata e configurata singolarmente per le specifiche indicate nell'ordine. Le specifiche devono essere eseguite da un operatore sanitario in base ai requisiti e alle condizioni di salute dell'utilizzatore.

- Se si intende adattare la configurazione della carrozzina, rivolgersi a un operatore sanitario.
- Qualsiasi adattamento deve essere eseguito da un tecnico qualificato.

3.2 Uso previsto

La carrozzina pediatrica è concepita per consentire la mobilità delle persone costrette nella posizione seduta, che spesso spingono la carrozzina loro stesse.

La carrozzina può essere utilizzata all'interno di edifici e all'esterno a livello del suolo, su superfici facilmente accessibili.

Fruitori finali

La carrozzina è destinata a persone di età maggiore di 2 anni (bambini e adolescenti). Il peso dell'occupante della carrozzina non deve superare il peso utilizzatore massimo indicato nella sezione Dati tecnici e sull'etichetta modello.

L'utilizzatore previsto è l'occupante della carrozzina e/o un suo accompagnatore.

L'utilizzatore deve essere fisicamente e mentalmente in grado di utilizzare la carrozzina in sicurezza (ad es. spingere, sterzare, frenare).

Indicazioni

- Notevole per impedire completamente la mobilità dovuta a danni strutturali e/o funzionali agli arti inferiori.
- Resistenza e presa sufficienti delle braccia e delle mani per spingere la carrozzina.

Controindicazioni

Se si utilizza la carrozzina come previsto, non sono note controindicazioni.

3.3 Componenti principali della carrozzina

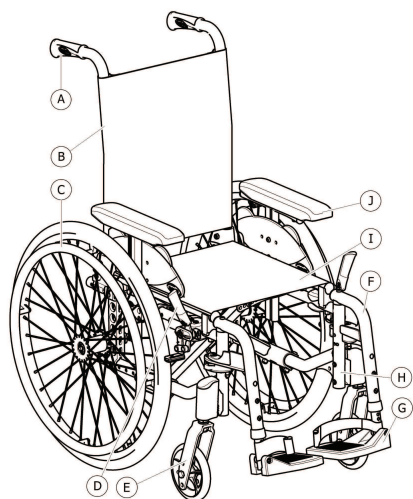

- Ⓐ Maniglia di spinta
- Ⓑ Schienale
- Ⓒ Ruota posteriore con anello corrimano
- Ⓓ Freno di stazionamento
- Ⓔ Forcella della ruota orientabile anteriore
- Ⓕ Poggiagambe, girevoli
- Ⓖ Poggiapiedi
- Ⓗ Telaio
- Ⓘ Sedile
- ⓵ Bracciolo

 L'allestimento della singola carrozzina può essere differente da quanto mostrato nella figura, in quanto ciascuna carrozzina è prodotta individualmente in base alle specifiche dell'ordine.

3.4 Freni di stazionamento

I bloccaruota manuali vengono usati per immobilizzare la carrozzina quando è ferma per impedirne lo slittamento.

 **AVVERTENZA!**
Pericolo di ribaltamento in caso di frenata brusca
 In caso di inserimento dei freni di stazionamento durante il movimento, la direzione del movimento potrebbe diventare incontrollabile e la carrozzina potrebbe arrestarsi improvvisamente, con conseguente rischio di collisione o di caduta

- Non inserire mai i freni di stazionamento mentre si è in movimento.

 **AVVERTENZA!**
Rischi dovuti alla perdita di controllo della carrozzina

- I bloccaruota manuali devono essere azionati contemporaneamente.
- Non azionare i bloccaruota manuali per rallentare la carrozzina.
- Non appoggiarsi sui bloccaruota manuali per sostenersi o durante i trasferimenti.

 **AVVERTENZA!**
Rischio di ribaltamento

- I freni di stazionamento non funzionano correttamente salvo in caso qualora negli pneumatici sia presente una quantità di aria sufficiente. Controllare che la pressione dei pneumatici sia corretta, *11.3 Pneumatici, pagina 29.*

 **ATTENZIONE!**
Rischio di pizzicamento o schiacciamento
 Tra la ruota posteriore o l'alloggiamento anteriore del bracciolo e il bloccaruota manuale potrebbe essere presente un piccolissimo gioco entro cui esiste il rischio di schiacciamento delle dita.

- Tenere le dita lontano dalle parti mobili quando si utilizza il freno e tenere sempre la mano sulla leva del freno.

 È possibile regolare la distanza tra il pattino del freno e lo pneumatico. La regolazione deve essere eseguita da un tecnico qualificato.

Freno standard

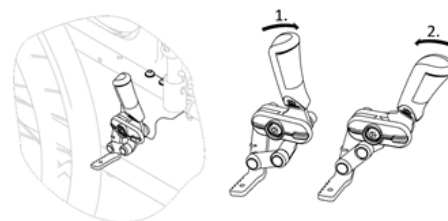

1. Per inserire il freno, spingere il più avanti possibile la leva del freno con il palmo.
2. Per disinserire il freno, tirare la leva del freno all'indietro con le dita.

 La leva della maniglia di spinta può essere ripiegata all'indietro per facilitare i trasferimenti. A tale scopo, tirare la leva verso l'alto e ripiegarla all'indietro.

 Un apposito freno (freno a tamburo) è disponibile come opzione per consentire all'accompagnatore di frenare la carrozzina in movimento. Vedere la sezione *6.2 Frenata durante l'utilizzo, pagina 17.*

Freno a leva

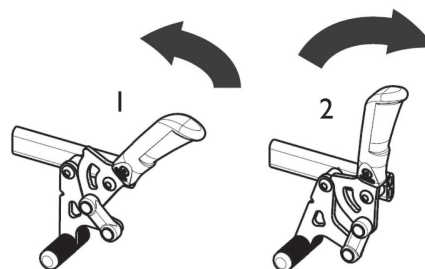

1. Per inserire il freno, tirare la leva del freno il più indietro possibile con le dita.
2. Per disinserire il freno, spingere la leva del freno in avanti con il palmo.

 La leva della maniglia di spinta può essere ripiegata all'indietro per facilitare i trasferimenti. A tale scopo, tirare la leva verso l'alto e ripiegarla all'indietro.

3.5 Schienale

Sono disponibili tre tipologie di schienale (fisso, apribile o pieghevole).



AVVERTENZA!

Pericolo di lesioni all'accompagnatore e danni alla carrozzina

Inclinare la carrozzina con un occupante pesante può causare lesioni alla schiena dell'accompagnatore e danneggiare la carrozzina.

- Prima di eseguire una manovra di inclinazione, assicurarsi di poter controllare in sicurezza la carrozzina con un occupante pesante.

3.5.1 Rivestimento dello schienale standard



Un rivestimento dello schienale standard è disponibile per tutti i tipi di schienale. Questi rivestimenti non sono regolabili.



AVVERTENZA!

Rischio di ribaltamento

Se il rivestimento dello schienale standard si allenta, il punto di ribaltamento della carrozzina peggiora.

- Un rivestimento dello schienale standard allentato deve essere sostituito da un tecnico qualificato.

3.5.2 Rivestimento dello schienale regolabile

È possibile regolare il tensionamento del rivestimento dello schienale in base alle proprie esigenze.

Regolazione del rivestimento dello schienale

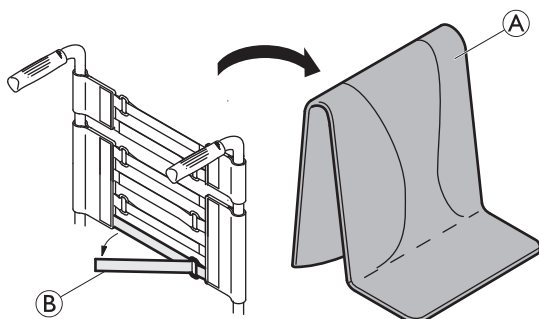

1. Rimuovere il cuscino dello schienale (A).
2. Allentare le fascette a strappo (B) presenti sul retro del rivestimento dello schienale semplicemente tirandole.
3. Stringere o allentare le fascette secondo necessità, quindi fissarle nuovamente.



AVVERTENZA!

Rischio di ribaltamento

Se le fascette sono molto allentate, il punto di ribaltamento della carrozzina peggiora.

- Controllare che le fascette siano regolate correttamente.



AVVISO!

- Non stringere eccessivamente le fascette, in modo da assicurare che la geometria della carrozzina non venga modificata.



AVVISO!

- Stringere le fascette solo quando la carrozzina è aperta.

3.5.3 Altezza del rivestimento dello schienale

Il rivestimento dello schienale può essere regolato per tutti i tipi di schienale.



AVVERTENZA!

Rischio di ribaltamento

Carichi aggiuntivi (zaini o simili) sospesi ai montanti dello schienale della carrozzina possono influire sulla stabilità posteriore della carrozzina. Ciò può provocare il ribaltamento all'indietro della carrozzina ed è causa di lesioni.

- Evitare di caricare ulteriormente la parte posteriore della carrozzina.
- Si consiglia vivamente l'uso di dispositivi antiribaltamento quando i montanti posteriori vengono utilizzati con un carico aggiuntivo.



L'altezza del rivestimento dello schienale può essere regolata sui montanti dello schienale. La regolazione deve essere eseguita da un tecnico qualificato.

3.5.4 Schienale fisso

Schienale fisso a 0° e 7°: questi due schienali non necessitano di regolazioni.

3.5.5 Ripiegamento dello schienale

Per risparmiare spazio durante il trasporto della carrozzina, lo schienale può essere ripiegato.

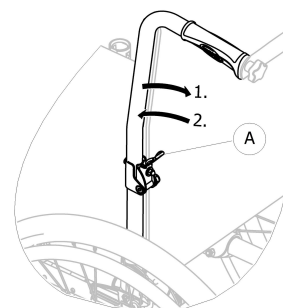

Chiusura e apertura dello schienale

1. Azionare la leva (A) tirandola e ripiegare la parte superiore dello schienale.
2. Per ritornare alla posizione iniziale, riportare la parte superiore in posizione verticale; si blocca automaticamente.

3.5.6 Schienale reclinabile

Lo schienale può essere reclinato per raggiungere una posizione più confortevole per l'utilizzatore.

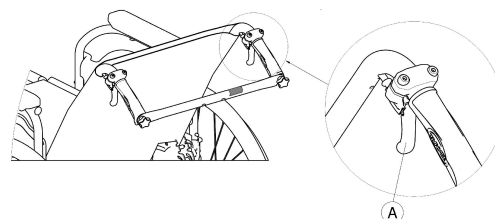

**AVVERTENZA!****Rischio di ribaltamento**

Non spostare la carrozzina quando lo schienale si trova in posizione reclinata.

- Invacare consiglia vivamente di utilizzare dispositivi antiribaltamento (disponibili come opzione) quando lo schienale si trova in posizione reclinata.

Inclinazione dello schienale

L'inclinazione dello schienale può essere regolata in quattro posizioni (da 0° a 30°) nella versione meccanica e in modo continuo nella versione con pistoni pneumatici.

**AVVERTENZA!****Pericolo di lesioni**

- Per evitare lesioni, eseguire sempre queste regolazioni prima che l'utilizzatore si sieda sulla carrozzina.
- Invacare consiglia vivamente di utilizzare sempre dispositivi antiribaltamento (disponibili come opzione) per le ruote posteriori quando si utilizza lo schienale a un'inclinazione di 12° o superiore.

**ATTENZIONE!****Rischio di pizzicamento o schiacciamento delle dita**

Si corre sempre il rischio di pizzicarsi le dita nelle parti meccaniche della carrozzina.

- Fare attenzione durante l'attivazione delle leve di controllo dello schienale reclinabile.

**AVVISO!**

- Esercitare una pressione sullo schienale prima di azionare le leve, al fine di rilasciare il sistema di sicurezza di auto-bloccaggio.

1. Rilasciare il sistema di auto-bloccaggio premendo sullo schienale.
2. Tirare contemporaneamente le leve di controllo **A** per ottenere la stessa inclinazione su entrambi i lati.
3. Rilasciare le leve al raggiungimento dell'inclinazione desiderata.

3.5.7 Tubo tensore dello schienale

Il tubo tensore dello schienale collega le due maniglie di spinta, fornisce tensione al rivestimento dello schienale e deve sempre essere in posizione nelle versioni con reclinatore.

**ATTENZIONE!**

- Non utilizzare il tubo tensore dello schienale per spingere la carrozzina. Il tubo tensore dello schienale non è una barra di spinta!
- Non tentare di sollevare la carrozzina utilizzando il tubo tensore dello schienale, in quanto potrebbe allentarsi e rompersi.
- Per evitare infortuni, tenere le dita lontane da parti mobili e bordi taglienti.

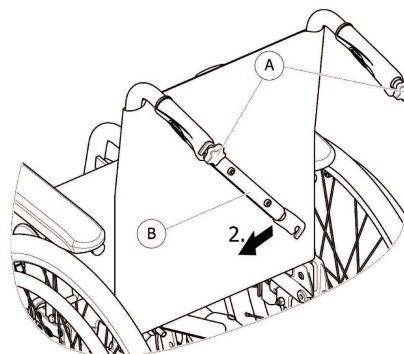
Apertura del tubo tensore dello schienale

1. Allentare leggermente le due manopole **A**, tirare verso l'alto il tubo tensore dello schienale **B** e ruotarlo verso il basso lungo lo schienale.
2. Abbassare il tubo tensore dello schienale **B** fino a portarlo in posizione verticale.

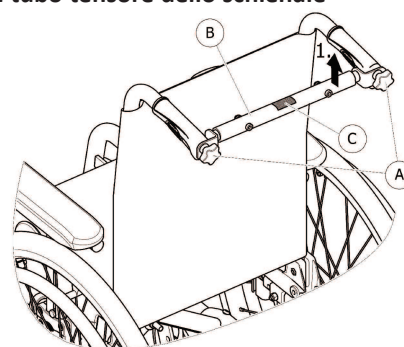
Chiusura del tubo tensore dello schienale

1. Sollevare il tubo tensore dello schienale **B**.
2. Allineare il tubo tensore dello schienale **B** alla maniglia di spinta e spingerlo verso il basso per innestarlo sulla manopola **A**.
3. Serrare a fondo la manopola **A** e assicurarsi che ENTRAMBE le manopole **A** siano serrate correttamente.



Quando si utilizza la carrozzina è importante assicurarsi che il tubo tensore dello schienale sia sempre montato e innestato correttamente. Non deve essere allentato né pendere (vedere l' **C** sul tubo tensore dello schienale).

**3.5.8 Maniglie di spinta****AVVISO!**

- Prima di utilizzare la carrozzina, controllare sempre le maniglie di spinta per verificare che le impugnature siano sicure e non possano essere ruotate o estratte.

Maniglie di spinta posteriori, regolabili in altezza (opzionali)

Le maniglie di spinta posteriori, regolabili in altezza consentono a qualsiasi accompagnatore di regolare le maniglie a un livello confortevole.

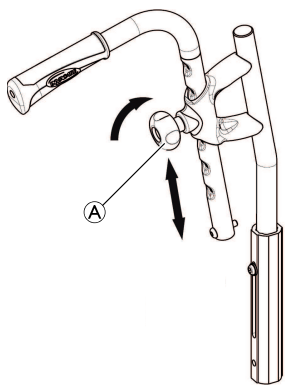

1. Per regolare l'altezza delle maniglie di spinta, allentare la manopola **A**, portare la maniglia sulla posizione desiderata e serrare di nuovo la manopola.

**ATTENZIONE!**

Se la manopola non è serrata correttamente, la maniglia di spinta può staccarsi accidentalmente dal tubo dello schienale mentre si spinge verso l'alto.

- Assicurarsi che la manopola sia serrata saldamente.

Maniglie di spinta integrate, regolabili in altezza (opzionali)

Le maniglie di spinta integrate, regolabili in altezza consentono a qualsiasi accompagnatore di regolare le maniglie a un livello confortevole.

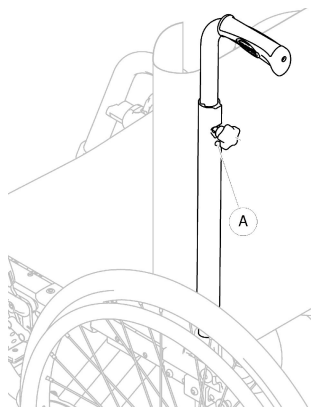

1. Per regolare l'altezza delle maniglie di spinta, allentare la manopola **A**, portare la maniglia sulla posizione desiderata e serrare di nuovo la manopola.

**ATTENZIONE!**

Se la manopola non è serrata correttamente, la maniglia di spinta può staccarsi accidentalmente dal tubo dello schienale mentre si spinge verso l'alto.

- Assicurarsi che la manopola sia serrata saldamente.

3.6 Parafango

Al fine di evitare che lo sporco delle ruote raggiunga l'utilizzatore, è possibile montare un parafango estraibile. La posizione del parafango può essere regolata.

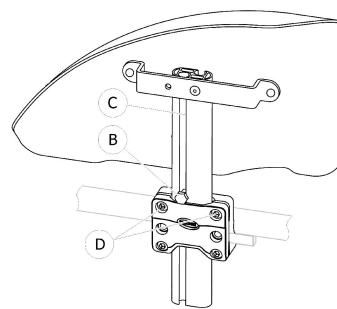
**Smontaggio**

1. Tirare verso l'alto il parafango ed estrarlo dal supporto.
2. Per aumentare o diminuire la resistenza di estrazione del parafango dal supporto, cambiare la coppia di serraggio delle viti **D**.

Montaggio

1. Spingere il parafango nel supporto.

Regolazione dell'altezza

1. Allentare la vite **B** servendosi di una chiave da 10 mm da inserire nella scanalatura **C** del tubo del bracciolo.
2. Spostare il bracciolo verso l'alto o verso il basso finché non raggiunge l'altezza richiesta, mantenendo la vite **B** in posizione (sul bordo superiore del supporto).
3. Serrare la vite **B** (5-6 Nm).
4. Eseguire la stessa operazione su entrambi i lati.

3.7 Braccioli**AVVERTENZA!****Pericolo di lesioni**

I supporti laterali non sono bloccati e possono essere facilmente estratti verso l'alto.

- Non sollevare o spostare la carrozzina afferrandola dai supporti laterali.
- Non utilizzare i supporti laterali in caso di trasporto della carrozzina per salire o scendere le scale.

**ATTENZIONE!****Rischio di pizzicamento**

- Tenere le dita lontano dalle parti mobili durante le fasi di rimozione, montaggio o regolazione del bracciolo.

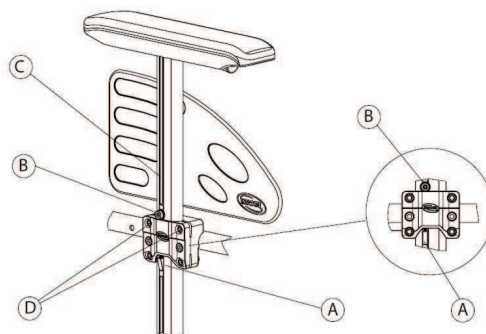
3.7.1 Bracciolo rimovibile regolabile in altezza

Smontaggio

1. Azionare i bloccaruota manuali su entrambi i lati.
2. Premere prima sul meccanismo di bloccaggio (A) situato nella parte inferiore della staffa verticale del bracciolo (laddove applicabile).
3. Tirare il bracciolo afferrandolo dalla parte imbottita ed estrarlo dal supporto.
4. Per aumentare o diminuire la resistenza di estrazione del bracciolo, cambiare la coppia di serraggio delle viti (D).

Montaggio

1. Spingere il bracciolo nel supporto.

Regolazione dell'altezza

1. Allentare la vite (B) servendosi di una chiave a brugola da 5 mm da inserire nella scanalatura (C) del tubo del bracciolo.
2. Spostare il bracciolo verso l'alto o verso il basso finché non raggiunge l'altezza richiesta, mantenendo la vite (B) in posizione (sul bordo superiore del supporto).
3. Serrare la vite (B) (5-6 Nm).
4. Eseguire la stessa operazione su entrambi i lati.

3.8 Poggiagambe**AVVERTENZA!****Pericolo di lesioni**

- Non sollevare mai la carrozzina dai supporti del poggiapiedi o dai poggiagambe.

**ATTENZIONE!****Rischio di pizzicamento o schiacciamento delle dita**

Sono presenti meccanismi basculanti in cui le dita possono rimanere intrappolate.

- Usare cautela nell'utilizzare, ribaltare, smontare o regolare questi meccanismi.

**AVVISO!****Rischio di danni al meccanismo del poggiagambe**

- Non posizionare oggetti pesanti e non lasciare che i bambini si siedano sul poggiagambe.

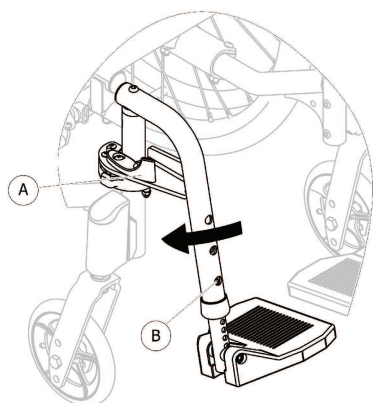
3.8.1 Poggiagambe basculanti**Basculamento verso l'esterno**

1. Attivare la leva di rilascio (A) e ribaltare i poggiagambe verso l'esterno.

Basculamento in avanti

1. Ribaltare il poggiagambe in avanti fino all'innesto.

Sgancio

1. Attivare la leva di rilascio (A).
2. Tirare il poggiagambe verso l'alto.

Aggancio

1. Agganciare il poggiagambe sulla parte anteriore del telaio e ribaltarlo in avanti fino all'innesto.

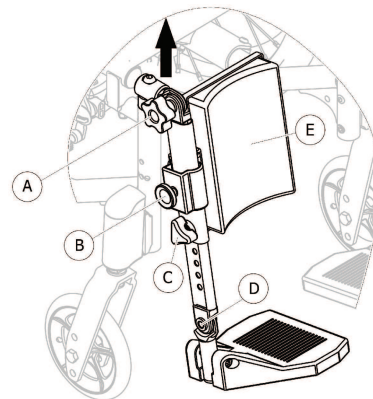
3.8.2 Poggiagambe basculanti ad angolazione regolabile**Basculamento verso l'esterno**

1. Con una mano, tirare il poggiagambe leggermente verso l'alto (fino a 20 mm).
2. Ribaltare il poggiagambe verso l'esterno.

Basculamento in avanti

1. Ribaltare il poggiagambe in avanti.
2. Spingere leggermente il poggiagambe verso il basso fino al suo innesto.

Sgancio

1. Tirare il poggiagambe verso l'alto.

Aggancio

1. Agganciare il poggiagambe sulla parte anteriore del telaio e ribaltarlo.
2. Spingere leggermente il poggiagambe verso il basso fino al suo innesto.

Regolazione dell'angolazione

1. Ruotare la (A) con una mano, sostenendo contemporaneamente il poggiagambe con l'altra mano.
2. Una volta ottenuta un'angolazione adeguata, bloccare la (A) nella posizione desiderata.

Regolazione del poggiapolpacci

Il poggiapolpacci (E) bascula durante i trasferimenti e dispone di opzioni di regolazione dell'altezza.

Regolazione dell'altezza:

1. Dopo avere allentato la vite di fissaggio (B), spostare il poggiapolpacci (E) all'altezza desiderata.
2. Stringere a fondo la vite di fissaggio.

Regolazione della pedana

Sono disponibili tre pedane diverse.

- **Pedane regolabili in altezza:**

1. Allentare il bullone di fissaggio (B) con una chiave a brugola da 5 mm e una chiave da 10 mm.
2. Regolare a una delle posizioni predefinite e serrare il bullone di fissaggio (B) (5 Nm) nella posizione desiderata.

- **Pedane regolabili in altezza e ad angolazione regolabile**

Regolazione dell'altezza:

1. Dopo aver allentato la manopola ©, regolare a una delle posizioni predefinite.
2. Serrare la manopola © all'altezza desiderata.

Regolazione dell'angolazione:

1. Allentare la vite di fissaggio ④ con una chiave a brugola da 5 mm.
2. Regolare l'angolazione, quindi serrare la vite di fissaggio ④ (12 Nm) nella posizione desiderata.

- **Padana poggiapiedi monopezzo**

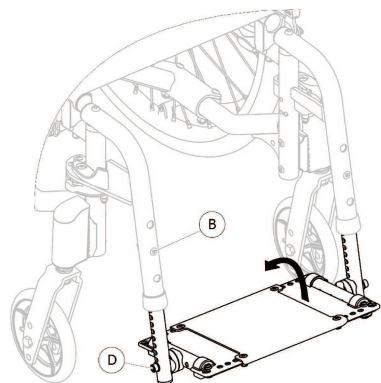

Regolazione dell'altezza:

1. Allentare il bullone di fissaggio ⑥ con una chiave a brugola da 5 mm e una chiave da 10 mm.
2. Regolare a una delle posizioni predefinite e serrare il bullone di fissaggio ⑥ (5 Nm) nella posizione desiderata.

Regolazione dell'angolazione:

1. Allentare la vite di fissaggio ④ con una chiave a brugola da 5 mm.
2. Regolare l'angolazione, quindi serrare la vite di fissaggio ④ (12 Nm) nella posizione desiderata.

Invacare consiglia di far eseguire la regolazione della pedana da un tecnico qualificato.



Per assicurare un corretto posizionamento dei piedi, sono disponibili due tipi di cinghie: il cinturino per caviglie (di serie) e la fascia poggiapolpacci (opzionale) collegata al supporto del poggiatesta. Entrambi i tipi possono essere regolati con dispositivi di fissaggio a strappo o mediante cinghia scorrevole.

3.9 Dispositivo antiribaltamento

Il dispositivo antiribaltamento evita che la carrozzina si ribalti all'indietro.



AVVERTENZA!

Rischio di ribaltamento

I dispositivi antiribaltamento montati in modo non corretto o non più funzionanti possono causare il ribaltamento della carrozzina.

- Prima di utilizzare la carrozzina, controllare sempre che il dispositivo antiribaltamento funzioni e, se necessario, farlo montare o regolare di nuovo da un tecnico qualificato.
- Poiché in alcune configurazioni, la stabilità statica della carrozzina può essere inferiore a 10°, Invacare raccomanda vivamente di utilizzare dispositivi antiribaltamento (disponibili come opzione).



AVVERTENZA!

Rischio di ribaltamento

Su terreno irregolare o morbido, il dispositivo antiribaltamento può affondare in buche o direttamente nel terreno, limitando o pregiudicando in tal modo la propria funzione di sicurezza.

- Utilizzare il dispositivo antiribaltamento solo quando ci si trova su un terreno piano e compatto.



AVVISO!

Rischio di danneggiamento

- Non salire mai sul dispositivo antiribaltamento né utilizzarlo come ausilio per il ribaltamento.

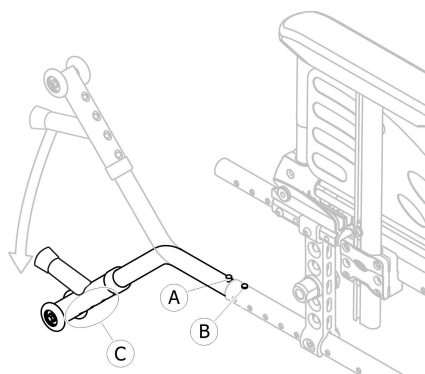

Attivazione del dispositivo antiribaltamento

1. Rilasciare il pulsante a molla ① e spingere il dispositivo antiribaltamento verso il basso fino a innestarlo e finché il pulsante di rilascio anteriore ② non scatta nel foro del telaio.
2. Assicurarsi che il pulsante di rilascio anteriore ② sporga completamente attraverso il foro del telaio.



AVVERTENZA!

Rischio di ribaltamento

Un dispositivo antiribaltamento attivo può incastrarsi quando si deve superare un gradino o un cordolo.

- Prima di affrontare un gradino o un cordolo, disattivare sempre il dispositivo antiribaltamento.

Disattivazione del dispositivo antibaltamento

1. Rilasciare il pulsante a molla (A) e spingere il dispositivo antibaltamento verso l'alto fino a innestarlo e finché il pulsante di rilascio anteriore (B) non scatta nel foro del telaio.



AVVERTENZA!

Rischio di ribaltamento

- Informare sempre l'utilizzatore se si disattivano i dispositivi antibaltamento.



Sul supporto del dispositivo antibaltamento è presente un'etichetta rossa, che indica quando il dispositivo antibaltamento è inattivo. Quando il dispositivo antibaltamento è correttamente attivato, l'etichetta rossa verrà nascosta.

Regolazione dell'altezza



AVVERTENZA!

Rischio di ribaltamento

L'angolo di ribaltamento può essere ridotto diminuendo la distanza del dispositivo antibaltamento (dalla parte inferiore delle ruote del dispositivo antibaltamento al suolo/pavimento).

- Fare impostare il dispositivo antibaltamento da un medico/tecnico qualificato.
- In caso di modifica della stabilità (nuova configurazione, nuova opzione, nuovo componente aggiuntivo, ecc.), contattare il proprio medico/tecnico qualificato.



Tale regolazione va eseguita facendo riferimento alla posizione, al diametro della ruota posteriore, alle condizioni dell'utilizzatore e ai suoi limiti di sicurezza specifici.



Assicurarsi che il dispositivo antibaltamento sia fissato correttamente su ciascun lato (se disponibile) e che il pulsante a molla (A) e il fissaggio (C) siano bloccati in posizione.

3.10 Sedile

3.10.1 Regolazione della profondità del sedile

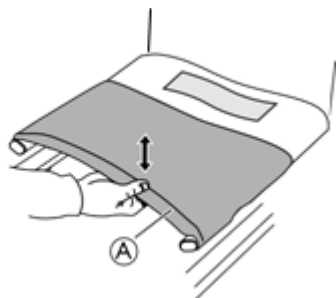

1. Sollevare il sedile (A) verso l'alto per piegare leggermente la sedia.

2. Liberare la parte anteriore del sedile (B) dalle fascette a strappo.

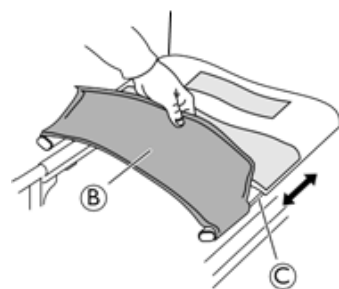

3. Regolare la profondità tirando i lati del sedile in avanti o indietro nelle guide dei tubi laterali (C). Assicurarsi che entrambi i lati siano regolati in modo uniforme.
4. Riaprire la sedia.
5. Fissare nuovamente la parte anteriore del sedile alle fascette a strappo.

3.10.2 Regolazione della forma del sedile

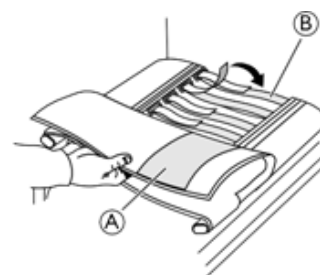

1. Liberare e tirare indietro la sezione superiore del rivestimento del sedile (A).
2. Regolare le fascette a strappo (B) alla tensione desiderata.
3. Rimettere in posizione il rivestimento del sedile. Utilizzare sempre un cuscino imbottito per il sedile quando si testa la forma finale del sedile.



AVVERTENZA!

Se le fascette sono troppo allentate, possono formarsi punti di pressione sulle cosce.

- Controllare con il medico che le fascette siano regolate correttamente.



AVVISO!

- Non stringere eccessivamente le fascette, in modo da assicurare che la geometria della carrozzina non venga modificata.



AVVISO!

- Stringere le fascette solo quando la carrozzina è aperta.

3.10.3 Cuscino imbottito sedile

Un cuscino adatto è consigliato per garantire una distribuzione adeguata della pressione sul sedile.

**ATTENZIONE!****Rischio di instabilità**

Se si aggiunge un cuscino, l'altezza dell'utilizzatore dal suolo aumenta e ciò può influire sulla stabilità in tutte le direzioni. Se un cuscino viene cambiato, cambia anche la stabilità dell'utilizzatore.

- Se lo spessore del cuscino cambia, è necessario fare eseguire una messa a punto completa della carrozzina da un tecnico qualificato.
- Raccomandiamo di utilizzare sempre un cuscino Invacare o Matrx con rivestimento della base antiscivolo per evitare il rischio di scivolamento.

4 Opzioni

4.1 Versione antibarriera

La versione antibarriera è progettata per essere guidata solo dall'assistente. Per facilitare il trasferimento laterale e risparmiare spazio, la carrozzina è dotata di ruote posteriori da 305 mm (12").



È possibile regolare la distanza tra il pattino del freno e lo pneumatico. La regolazione deve essere eseguita da un tecnico qualificato.

I freni manuali (freno a tamburo opzionale) possono essere utilizzati solo dall'assistente; azionare le leve **A** per bloccare o **B** per sbloccare la carrozzina nella posizione di parcheggio.

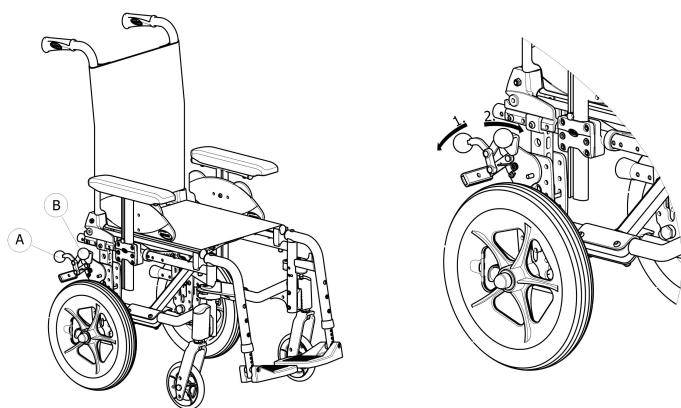

1. Per inserire il freno, spingere il più in basso possibile la leva del freno **B**.
2. Per disinserire il freno, tirare o spingere la leva del **B** verso l'alto.

Per il freno a tamburo, leggere la sezione 6.2 *Frenata durante l'utilizzo*, pagina 17.



La versione antibarriera con schienale reclinabile è sempre dotata di dispositivi antiribaltamento.

4.2 Cintura di mantenimento della postura

La carrozzina può essere dotata di una cintura di mantenimento della postura. La cintura impedisce all'utilizzatore di scivolare verso il basso o di cadere dalla carrozzina. La cintura di mantenimento della postura non è un dispositivo di posizionamento.

**AVVERTENZA!****Pericolo di lesioni gravi o strangolamento**

Una cintura allentata può lasciar scivolare l'utilizzatore verso il basso e rappresentare un pericolo di strangolamento.

- La cintura di mantenimento della postura deve essere montata da un tecnico esperto e il responsabile della prescrizione medica deve accertarne l'idoneità.
- Assicurarsi sempre che la cintura di mantenimento della postura sia aderente alla parte inferiore del bacino.
- A ogni utilizzo della cintura di mantenimento della postura, verificare che sia posizionata correttamente. La modifica dell'inclinazione del sedile e/o dello schienale, la sostituzione del cuscino e addirittura il cambio degli abiti dell'utilizzatore influenzano il grado di tensione della cintura.

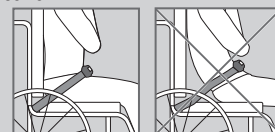
**AVVERTENZA!****Pericolo di lesioni gravi durante il trasporto**

All'interno di un veicolo, un utilizzatore seduto sulla propria carrozzina deve essere fissato con una cintura di sicurezza (cintura a 3 punti). Una cintura di mantenimento della postura da sola non è sufficiente come dispositivo di sicurezza personale.

- Durante il trasporto dell'utilizzatore della carrozzina all'interno di un veicolo, usare la cintura di mantenimento della postura come complemento e non come sostituto della cintura di sicurezza a 3 punti.

**AVVISO!**

In caso di utilizzo di una cintura di mantenimento della postura di un altro costruttore,

- si consiglia vivamente di verificare se esiste accordo di utilizzo tra la cintura stessa e la carrozzina.
- Per un uso sicuro e di qualità, consultare le istruzioni per l'uso del costruttore della cintura.

4.3 Poggiatesta



La regolazione dell'altezza, della profondità e dell'angolazione viene eseguita insieme al posizionamento delle staffe a forbice del poggiatesta.

Regolazione dell'altezza, della profondità e dell'angolazione

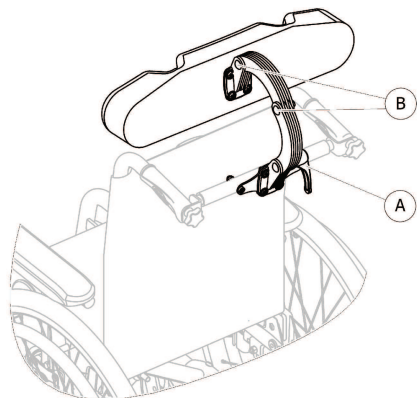

1. Allentare la maniglia **A**.
2. Allentare le viti **B** servendosi di una chiave a brugola da 5 mm.
3. Regolare l'altezza, la profondità e l'angolazione del poggiatesta spostando le staffe a forbice alla posizione desiderata.
4. Serrare nuovamente la maniglia **A** e le viti **B** (5–6 Nm).

4.4 Kit stabilizzatore

Il kit stabilizzatore migliora la stabilità generale evitando che i bambini vivaci cadano in avanti durante il movimento della carrozzina e che si arrampichino sulle pedane.



AVVERTENZA!

Rischio di ribaltamento in avanti
 — L'installazione del kit di stabilizzazione deve essere effettuata da un tecnico qualificato.

4.5 Staffa di ribaltamento

Con la staffa di ribaltamento, un accompagnatore può ribaltare la carrozzina più facilmente, ad esempio per affrontare dei gradini.



AVVERTENZA!

Rischio di ribaltamento

— Assicurarsi che la staffa di ribaltamento non sporga oltre il diametro esterno della ruota posteriore.

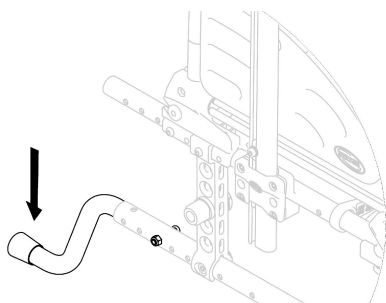

1. Tenere la carrozzina dalle maniglie di spinta.
2. Premere la staffa di ribaltamento con il piede e tenere la carrozzina in posizione ribaltata fino al superamento dell'ostacolo.

4.6 Vassoio



AVVERTENZA!

Rischio di ribaltamento / lesioni

— Carico massimo sul vassoio: 5 kg



ATTENZIONE!

Rischio di fastidi o lievi contusioni

— Quando si spinge la carrozzina, assicurarsi che i gomiti dell'utilizzatore siano poggiati sul vassoio. Se i gomiti sporgono dal vassoio mentre questa viene spinta, vi è il rischio di fastidi o lievi contusioni.

Regolazione della profondità

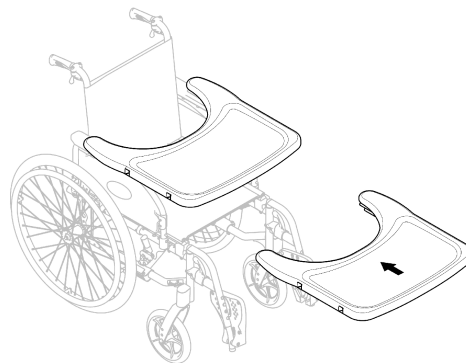

Far scorrere il vassoio in avanti oppure indietro per regolarlo alla profondità desiderata.



ATTENZIONE!

Rischio di disagi

— Quando si regola la profondità del vassoio, prestare attenzione a non schiacciare l'addome dell'utilizzatore.

4.7 Vassoio girevole



AVVERTENZA!

Rischio di ribaltamento / lesioni

— Carico massimo sul vassoio: 3,5 kg



ATTENZIONE!

Rischio di pizzicamento delle dita

Sotto il vassoio è presente un meccanismo in cui è possibile schiacciarsi le dita.

— Fare attenzione durante la regolazione del vassoio o quando si utilizza la funzione basculante.



Il semi-vassoio può essere regolato in profondità ed essere spostato in avanti rispetto all'utilizzatore.

Montare il vassoio e regolare la profondità

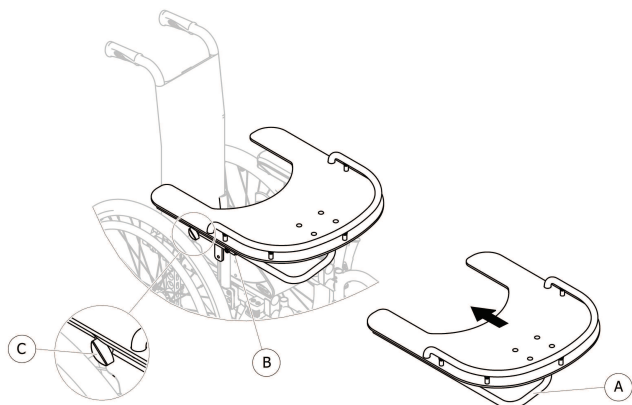

1. Inserire il tubo **A** del semi-vassoio nel suo supporto **B** sotto il bracciolo.
2. Far scorrere il vassoio in avanti oppure indietro per regolarlo alla profondità desiderata.
3. Stringere saldamente la manopola **C**.



ATTENZIONE!

Rischio di disagi

- Quando si regola la profondità del vassoio, prestare attenzione a non schiacciare l'addome dell'utilizzatore.

Regolazione dei laterali



Il vassoio può essere regolato lateralmente in modo che si adatti alla larghezza del sedile della carrozzina e alla postura dell'utilizzatore.



ATTENZIONE!

Rischio di disagi

- La regolazione dei laterali del vassoio deve essere effettuata da un tecnico qualificato.

4.8 Ruote del kit di trasferimento

Se la carrozzina è troppo larga per determinate applicazioni, ad esempio treni/aerei, passaggi e/o porte strette, è possibile utilizzare il kit di trasferimento.



AVVERTENZA!

- Quando si utilizzano le ruote del kit di trasferimento, i freni di stazionamento non hanno più alcun effetto e non è possibile controllare la carrozzina tramite gli anelli corrimano.

Le ruote del kit di trasferimento sono fissate direttamente al telaio posteriore come opzione.



AVVERTENZA!

Rischio di ribaltamento laterale

- Assicurarsi che su entrambi i lati della carrozzina siano installati i dispositivi antiribaltamento con le ruote del kit di trasferimento.

Passaggio alle ruote del kit di trasferimento

1. Attivare i dispositivi antiribaltamento con le ruote del kit di trasferimento su entrambi i lati, → 3.9 *Dispositivo antiribaltamento, pagina 12*.
2. Con l'aiuto di un accompagnatore, rimuovere la ruota posteriore, → 7.4 *Smontaggio e montaggio delle ruote posteriori, pagina 21* e abbassare la carrozzina fino alla ruota del kit di trasferimento.
3. Ripetere la procedura sull'altro lato.

Passaggio dalle ruote del kit di trasferimento alle ruote posteriori

1. Con l'aiuto di un accompagnatore, riposizionare la ruota posteriore sull'asse estraibile, → 7.4 *Smontaggio e montaggio delle ruote posteriori, pagina 21* e abbassare la carrozzina sulla ruota posteriore.
2. Ripetere la procedura sull'altro lato.

4.9 Pompa dell'aria

La pompa dell'aria è dotata di attacco valvola universale.

1. Rimuovere il cappuccio antipolvere dall'attacco della valvola.
2. Spingere l'attacco della valvola sulla valvola aperta della ruota e gonfiare la ruota.

4.10 Illuminazione passiva

È possibile installare dei catarifrangenti sulle ruote posteriori.

5 Configurazione

5.1 Informazioni per la sicurezza



ATTENZIONE!

Pericolo di lesioni

- Prima di utilizzare la carrozzina, verificarne le condizioni generali e le principali funzioni nel capitolo 8.2 *Programma di manutenzione, pagina 24*.

Il fornitore autorizzato fornisce la carrozzina pronta per l'uso. Il fornitore è tenuto a spiegare le funzioni principali e a garantire che la carrozzina soddisfi le esigenze e i requisiti dell'utilizzatore.

Le regolazioni della posizione dell'asse e dei supporti delle ruote orientabili devono essere eseguite da un tecnico qualificato.

Qualora si riceva la carrozzina piegata, leggere 7.2 *Chiusura e apertura della carrozzina, pagina 20*.

6 Utilizzo della carrozzina

6.1 Informazioni per la sicurezza



AVVERTENZA!

Pericolo di incidente

La pressione non uniforme dei pneumatici può avere grossi effetti sulla manipolazione del prodotto.

- Controllare la pressione dei pneumatici prima di qualsiasi spostamento.



AVVERTENZA!

Pericolo di caduta dalla carrozzina

Qualora si utilizzino ruote anteriori troppo piccole, la carrozzina potrebbe incastrarsi nei gradini o nelle scanalature del pavimento.

- Assicurarsi che le ruote anteriori siano adatte alla superficie su cui si utilizza la carrozzina.



ATTENZIONE!

Pericolo di schiacciamento

Tra la ruota posteriore e il parafrangente o bracciolo potrebbe essere presente un piccolissimo spazio in cui esiste il rischio di schiacciamento della dita.

- Assicurarsi di spingere la carrozzina servendosi esclusivamente degli anelli corrimano.

6.2 Frenata durante l'utilizzo

Durante il movimento, si frena con le mani trasferendo la forza all'anello corrimano.



AVVERTENZA!

Pericolo di ribaltamento in caso di frenata brusca

In caso di inserimento dei freni di stazionamento durante il movimento, la direzione del movimento potrebbe diventare incontrollabile e la carrozzina potrebbe arrestarsi improvvisamente, con conseguente rischio di collisione o di caduta.

- Non inserire mai i freni di stazionamento mentre si è in movimento.



AVVERTENZA!

Pericolo di caduta dalla carrozzina

Se la carrozzina viene rallentata rapidamente da un accompagnatore che tira le maniglie di spinta, l'utilizzatore potrebbe cadere dalla carrozzina.

- Allacciare sempre la cintura di mantenimento della postura, se presente.
- Decelerare su entrambi i lati contemporaneamente e non affrontare pendenze superiori a 7° per garantire il perfetto controllo di sterzata della carrozzina.



ATTENZIONE!

Rischio di ustioni alle mani

Se si frena per un tempo prolungato, viene generato molto calore da attrito sui corrimano (soprattutto sui corrimano antiscivolo)

- Indossare guanti idonei.

1. Afferrare gli anelli corrimano ed esercitare una pressione uniforme con entrambe le mani finché la carrozzina non si ferma.

Frenata con un accompagnatore

Tramite un apposito freno (freno a tamburo), un accompagnatore è in grado di frenare la carrozzina in movimento. Il freno dell'accompagnatore può essere utilizzato anche come freno di stazionamento.

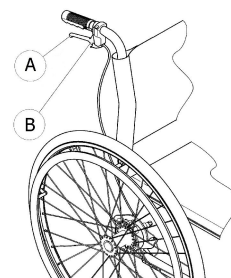

1. Per frenare, tirare la leva del freno (A) sulla maniglia di spinta.
2. Per parcheggiare, tirare con forza la leva del freno e spostare la leva di sicurezza (B) verso l'alto.
3. Per sbloccare, tirare la leva del freno fino a disinnestare la leva di sicurezza.

6.3 Spostamento sulla/dalla carrozzina



AVVERTENZA!

Rischio di ribaltamento

Vi è un elevato rischio di ribaltamento durante il trasferimento.

- Salire e scendere senza assistenza solo se si è fisicamente in grado di farlo.
- Nella fase di trasferimento, portarsi il più possibile indietro sul sedile. Questo accorgimento eviterà danni al rivestimento e l'eventuale inclinazione in avanti della carrozzina.
- Assicurarsi che entrambe le ruote orientabili siano rivolte in avanti.



AVVERTENZA!

Rischio di ribaltamento

La carrozzina può ribaltarsi in avanti se si sale sul poggiatesta.

- Non salire sul poggiatesta per salire o scendere dalla carrozzina.



ATTENZIONE!

Se si disinseriscono o si danneggiano i freni, la carrozzina potrebbe spostarsi senza controllo.

- Non sorreggersi sui freni per salire o scendere dalla carrozzina.



AVVISO!

I parafrangenti e i braccioli potrebbero danneggiarsi.

- Non sedersi sui parafrangenti o sui braccioli per salire o scendere dalla carrozzina.



1. Spingere la carrozzina il più vicino possibile al sedile dove si desidera spostarsi.
2. Innestare i freni di stazionamento.
3. Rimuovere i braccioli o spostarli verso l'alto in modo che non siano d'intralcio.
4. Sganciare i poggiambraccioli o ribaltarli verso l'esterno.
5. Appoggiare i piedi per terra.
6. Tenersi alla carrozzina e, se necessario, tenersi anche a un oggetto fisso presente nelle vicinanze.
7. Spostarsi lentamente dalla carrozzina.

6.4 Guida e sterzata della carrozzina

Utilizzare gli anelli corrimano per guidare e sterzare la carrozzina. Prima della guida senza accompagnatore, è necessario individuare il punto di ribaltamento della carrozzina.



AVVERTENZA! Rischio di ribaltamento

- La carrozzina può ribaltarsi all'indietro.
- Durante la ricerca del punto di ribaltamento, un accompagnatore deve stare in piedi dietro la carrozzina, pronto a bloccarla in caso di ribaltamento.
 - Per evitare il ribaltamento della carrozzina, montare un apposito dispositivo antiribaltamento



AVVERTENZA! Rischio di ribaltamento

- La carrozzina può ribaltarsi in avanti.
- Durante la regolazione della carrozzina, controllarne il comportamento in caso di ribaltamento in avanti e adeguare di conseguenza il proprio stile di guida.



ATTENZIONE! Rischio di ribaltamento

- Un carico pesante appeso allo schienale può influire sul baricentro della carrozzina.
- Modificare di conseguenza il proprio stile di guida.

Ricerca del punto di ribaltamento



1. Rilasciare il freno.
2. Arretrare per una breve distanza, quindi afferrare saldamente entrambi gli anelli corrimano e spingerli in avanti dando un colpo leggero.
3. Lo spostamento del peso e il cambio di direzione tramite gli anelli corrimano consentono all'utilizzatore di individuare il punto di ribaltamento.

6.5 Salita e discesa da gradini e cordoli



AVVERTENZA! Rischio di ribaltamento

- Salendo e scendendo da gradini si potrebbe perdere l'equilibrio e ribaltarsi con la carrozzina.
- Spostarsi sempre con cautela e lentamente quando si affrontano gradini o cordoli.
 - Non salire o scendere gradini con altezza superiore a 25 cm.



ATTENZIONE!

- Il dispositivo antiribaltamento attivato evita che la carrozzina si ribalti all'indietro.
- Disattivare il dispositivo antiribaltamento prima di salire o scendere da un gradino o un cordolo.



AVVERTENZA! Pericolo di lesioni all'accompagnatore e danni alla carrozzina

- Inclinare la carrozzina con un utilizzatore pesante può ferire la schiena dell'accompagnatore e danneggiare la carrozzina.
- Prima di eseguire una manovra di inclinazione, assicurarsi di poter controllare in sicurezza la carrozzina con un utilizzatore pesante.

Scendere un gradino con un assistente



1. Portare la carrozzina fino al bordo del gradino e afferrare gli anelli corrimano.
2. L'assistente deve impugnare entrambe le maniglie di spinta, posizionare un piede sulla staffa di ribaltamento (se montata) e inclinare all'indietro la carrozzina, in modo che le ruote anteriori si sollevino dal terreno.
3. L'assistente deve quindi mantenere la carrozzina in questa posizione, spingerla con cautela oltre il gradino e inclinare la carrozzina in avanti, in modo che le ruote anteriori poggino nuovamente sul terreno.

Salire un gradino con un assistente



AVVERTENZA!

Rischio di lesioni gravi

Lo schienale della carrozzina può rompersi prima del previsto se si salgono frequentemente gradini e cordoli. L'utilizzatore potrebbe cadere dalla carrozzina.

- Utilizzare sempre una staffa di ribaltamento quando si salgono gradini e cordoli.

1. Spingere all'indietro la carrozzina con le ruote posteriori fino al bordo del gradino.
2. L'assistente deve inclinare la carrozzina utilizzando entrambe le maniglie di spinta, in modo che le ruote anteriori si sollevino dal terreno, quindi tirare le ruote posteriori oltre il bordo del gradino fino a quando è possibile poggiare nuovamente le ruote anteriori sul terreno.



1. È possibile salire e scendere le scale un gradino alla volta, come descritto sopra. Il primo assistente deve posizionarsi dietro la carrozzina e tenere le maniglie di spinta. Il secondo assistente deve tenere ferma una parte solida del telaio anteriore per stabilizzare la carrozzina dalla parte anteriore.

Scendere un gradino senza accompagnatore

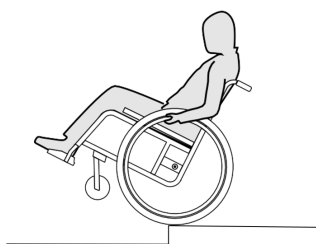

AVVERTENZA!

Rischio di ribaltamento

Se si scende da un gradino senza accompagnatore, è possibile ribaltarsi se non si ha il controllo della carrozzina.

- Inizialmente imparare a scendere da un gradino con l'ausilio di un accompagnatore.
- Imparare a bilanciarsi sulle ruote posteriori, *6.4 Guida e sterzata della carrozzina, pagina 18.*

1. Portare la carrozzina fino al bordo del gradino, sollevare le ruote anteriori e mantenersi in equilibrio.
2. Far quindi scivolare lentamente le due ruote posteriori lungo il gradino. Così facendo afferrare saldamente con entrambe le mani gli anelli corrimano e tenerli fino a quando le ruote anteriori sono nuovamente a contatto con il terreno.

6.6 Salita e discesa di scale



AVVERTENZA!

Rischio di ribaltamento

Salendo e scendendo delle scale si potrebbe perdere l'equilibrio e ribaltarsi con la carrozzina.

- Quando si salgono scale con più di un gradino, farsi sempre aiutare da due persone.



AVVERTENZA!

Rischi dovuti alla perdita di controllo della carrozzina

Percorrendo terreni in salita o in discesa, la carrozzina potrebbe ribaltarsi all'indietro, lateralmente o in avanti.

- Percorrere lunghi tratti in pendenza solo con un assistente dietro la carrozzina.
- Evitare di piegarsi lateralmente.
- Evitare tratti in pendenza con un'inclinazione superiore a 7°.
- Su terreni in pendenza evitare di cambiare direzione bruscamente.



ATTENZIONE!

La carrozzina potrebbe spostarsi involontariamente anche su terreni leggermente in pendenza, se non si provvede a controllarla mediante gli anelli corrimano.

- Innestare i freni di stazionamento se ci si trova su terreni in pendenza con la carrozzina.

Salita su terreni in pendenza

Per spostarsi in salita bisogna darsi una leggera spinta, mantenere lo slancio e controllare contemporaneamente la direzione.

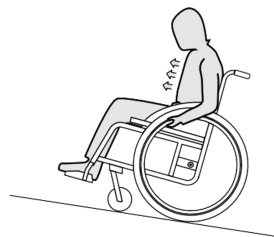

1. Piegare il busto in avanti e spostare in avanti la carrozzina dando spinte rapide ed energiche ad entrambi gli anelli corrimano.

Discesa da terreni in pendenza

Spostandosi in discesa è importante controllare la direzione di marcia e, soprattutto, la velocità.

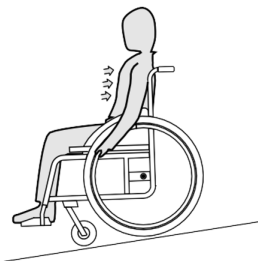

1. Appoggiarsi allo schienale e far scivolare tra le mani con cautela gli anelli corrimano. Si deve essere sempre in grado di arrestare la carrozzina bloccando gli anelli corrimano.



ATTENZIONE!

Rischio di ustioni alle mani

Se si frena per un tempo prolungato, viene generato molto calore da attrito sui corrimano (soprattutto sui corrimano antiscivolo).

- Indossare guanti idonei.

6.8 Stabilità ed equilibrio da seduti

Per alcune attività e azioni della vita quotidiana l'utilizzatore deve piegarsi in avanti, di lato o all'indietro fuori dalla carrozzina. Questo esercita un effetto importante sulla stabilità della carrozzina. Per mantenere sempre l'equilibrio, procedere nel modo seguente:

Piegarsi in avanti



AVVERTENZA!

Pericolo di caduta

Se ci si piega in avanti fuori dalla carrozzina è possibile cadere.

- Non piegarsi mai troppo in avanti o scivolare in avanti sul sedile per raggiungere un oggetto.
- Non piegarsi in avanti tra le ginocchia per raccogliere un oggetto dal pavimento

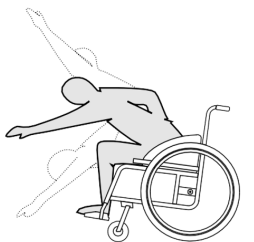

1. Puntare le ruote anteriori in avanti. (A tale scopo, spostare la carrozzina leggermente in avanti e poi di nuovo indietro).
2. Applicare entrambi i freni di stazionamento.
3. Quando ci si piega in avanti la parte superiore del corpo deve rimanere sopra le ruote anteriori.

Piegarsi all'indietro



AVVERTENZA!

Pericolo di caduta

Se ci si piega troppo all'indietro è possibile far ribaltare la carrozzina.

- Non sporgersi sopra lo schienale.
- Utilizzare un dispositivo antiribaltamento.

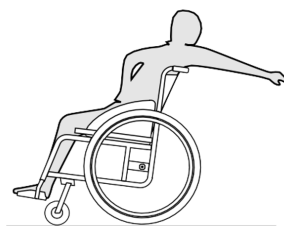

1. Puntare le ruote anteriori in avanti. (A tale scopo, spostare la carrozzina leggermente in avanti e poi di nuovo indietro).
2. Non applicare i freni di stazionamento.
3. Quando ci si piega all'indietro, non allungarsi tanto da dover modificare la propria posizione seduta.

7 Trasporto

7.1 Informazioni per la sicurezza



AVVERTENZA!

Pericolo di lesioni se la carrozzina non è fissata correttamente

In caso di incidente, frenata, ecc. possono verificarsi gravi lesioni dovute a parti non fissate della carrozzina.

- Fissare saldamente tutti i componenti della carrozzina nel mezzo di trasporto in modo da impedire che possano allentarsi durante il viaggio.

7.2 Chiusura e apertura della carrozzina

Chiusura della carrozzina

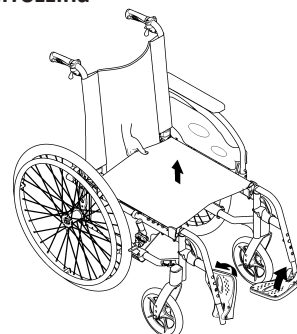

1. Rimuovere il cuscino imbottito del sedile, se presente.
2. Ripiegare il tubo tensore dello schienale, se presente.
3. Ripiegare verso l'alto le pedane.
4. Tirare il rivestimento del sedile verso l'alto.

Apertura della carrozzina

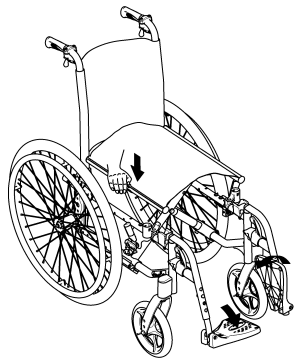

ATTENZIONE!

Rischio di schiacciamento delle dita

Vi è il rischio di schiacciarsi le dita tra le estremità del sedile e il telaio.

- Non stringere mai con le dita le estremità del sedile.

1. Posizionare accanto a sé la carrozzina.
2. Se possibile, inclinare leggermente la carrozzina verso di sé.
3. Con la mano aperta, premere l'estremità del sedile più vicina a sé in modo da rendere piana la superficie del sedile.
4. Poggiare completamente a terra lo schienale della carrozzina e controllare che le estremità del sedile siano inserite negli elementi di guida su entrambi i lati.
5. Se la carrozzina è dotata di uno schienale ribaltabile ad angolazione regolabile, sollevare lo schienale dalle maniglie di spinta fino a innestare i bulloni dei denti di arresto nei supporti laterali.
6. Ripiegare verso il basso le pedane.
7. Chiudere il tubo tensore dello schienale, se presente.

7.3 Sollevamento della carrozzina



AVVISO!

Non sollevare mai la carrozzina dalle parti rimovibili (braccioli, poggiatesta).

- Assicurarsi che i montanti dello schienale siano saldamente in posizione.

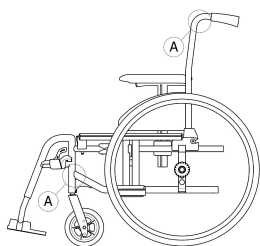

1. Chiudere la carrozzina, vedere 7.2 *Chiusura e apertura della carrozzina*, pagina 20.
2. Sollevare sempre la carrozzina afferrando il telaio in corrispondenza dei punti A.

7.4 Smontaggio e montaggio delle ruote posteriori



AVVERTENZA!

Rischio di ribaltamento

Se l'asse estraibile della ruota posteriore non è bloccato completamente, la ruota può staccarsi durante l'uso. Ciò può essere causa di ribaltamento.

- Verificare sempre che gli assi estraibili siano completamente bloccati ogni volta che si monta una ruota.

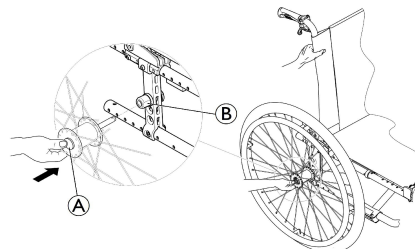

Smontaggio delle ruote posteriori

1. Rilasciare i freni.
2. Tenere la carrozzina in posizione verticale con una mano.
3. Con l'altra mano, tenere la ruota per il mozzo infilando la mano attraverso i raggi esterni.
4. Usando il pollice, premere il pulsante dell'asse estraibile A. Mantenerlo premuto ed estrarre la ruota dal manicotto adattatore B.

Montaggio delle ruote posteriori

1. Rilasciare i freni.
2. Tenere la carrozzina in posizione verticale con una mano.
3. Con l'altra mano, tenere la ruota per il mozzo infilando la mano attraverso i raggi esterni.
4. Usando il pollice, tenere premuto il pulsante dell'asse estraibile.
5. Spingere l'asse nel manicotto adattatore B fino all'arresto.
6. Rilasciare il pulsante dell'asse estraibile e accertarsi che la ruota sia bloccata.

7.5 Trasporto della carrozzina manuale senza occupante



ATTENZIONE!

Pericolo di lesioni

- Se non si riesce a fissare la carrozzina manuale in modo sicuro all'interno del veicolo di trasporto, Invacare consiglia di non trasportarlo.

La carrozzina manuale può essere trasportata senza limitazioni su strada, in treno o in aereo. Tuttavia, le singole aziende di trasporto applicano specifiche linee guida che potrebbero limitare o vietare determinate procedure di trasporto. Verificare i singoli casi con l'azienda di trasporto interessata.

- Invacare raccomanda vivamente di fissare la carrozzina manuale in modo sicuro al pavimento del veicolo di trasporto.

7.6 Trasporto della carrozzina occupata all'interno di un veicolo

Anche quando la carrozzina è fissata correttamente e sono rispettate le seguenti regole, potrebbero verificarsi lesioni ai passeggeri in caso di urto o di frenata brusca. Pertanto, Invacare raccomanda caldamente di trasferire l'utilizzatore della carrozzina sul sedile del veicolo e di allacciare il sistema di sicurezza a 3 punti per passeggeri. Non effettuare modifiche o sostituzioni di parti della carrozzina (struttura, telaio o parti) senza il consenso scritto di Invacare Corporation. La carrozzina ha superato i test previsti dalle disposizioni della norma ISO 7176-19 (impatto frontale).



AVVERTENZA!

Pericolo di lesioni gravi o di morte

Per utilizzare in sicurezza la carrozzina come sedile in un veicolo, il supporto dello schienale per l'occupante della carrozzina deve avere un'altezza sufficiente in modo che la parte superiore del supporto dello schienale sia all'altezza o al di sopra del centro di rotazione dell'articolazione della spalla. L'altezza deve tenere conto della larghezza dell'eventuale cuscino.

Per il trasporto della carrozzina occupata all'interno di un veicolo, in quest'ultimo deve essere installato un sistema di ritenuta. I sistemi di ancoraggio della carrozzina e i sistemi di sicurezza per i passeggeri devono essere omologati in conformità alla normativa ISO 10542-1. Contattare il proprio fornitore locale autorizzato Invacare per ulteriori informazioni su come ottenere e installare un sistema di ritenuta omologato e compatibile.



AVVERTENZA!

Se, per qualsiasi motivo, non è possibile trasferire l'utilizzatore della carrozzina sul sedile del veicolo, la carrozzina può essere utilizzata come sedile all'interno del veicolo a condizione di rispettare le procedure e i regolamenti seguenti. A tale scopo, sulla carrozzina deve essere montato un kit di trasporto (opzionale).

- La carrozzina deve essere fissata nel veicolo con un sistema di ritenuta a 4 punti per carrozzine.
- L'utilizzatore deve servirsi di un sistema di ritenuta a 3 punti per passeggeri fissato al veicolo.
- Inoltre, l'utilizzatore può allacciare la cintura di mantenimento della postura presente sulla carrozzina.



AVVERTENZA!

I dispositivi di ritenuta di sicurezza devono essere utilizzati solo se il peso dell'utilizzatore della carrozzina è pari o superiore a 22 kg (ISO-7176-19).

- Non utilizzare la carrozzina come sedile all'interno di un veicolo se il peso dell'utilizzatore è inferiore a 22 kg.



AVVERTENZA!

- Prima in mettersi in viaggio, contattare la persona responsabile del trasporto e richiedere informazioni sulla disponibilità delle attrezzature indicate di seguito.
- Assicurarsi che vi sia sufficiente spazio libero attorno alla carrozzina e all'utilizzatore per evitare che quest'ultimo entri in contatto con gli altri occupanti del veicolo, con parti non imbottite del veicolo, con gli accessori della carrozzina o con i punti di ancoraggio del sistema di ritenuta.



AVVERTENZA!

- Verificare che i punti di ancoraggio della carrozzina non siano danneggiati e che i freni di stazionamento siano perfettamente funzionanti.
- Si raccomanda di utilizzare pneumatici antiforatura durante il trasporto per evitare problemi con i freni dovuti alla diminuzione della pressione degli pneumatici.



AVVERTENZA!

Potrebbero verificarsi lesioni o danni dovuti all'allentamento di componenti o accessori della carrozzina in seguito a urti o frenate brusche.

- Assicurarsi che tutti i componenti e gli accessori rimovibili o estraibili siano rimossi dalla carrozzina e riposti in modo sicuro nel veicolo.
- È fondamentale che la carrozzina sia controllata da un tecnico qualificato dopo un incidente, un urto, ecc.

Rampe e pendenze:



AVVERTENZA!

Pericolo di lesioni

La carrozzina può spostarsi inavvertitamente in avanti/indietro in modo incontrollato.

- Non lasciare mai l'utilizzatore senza assistenza durante il trasporto della carrozzina su rampe o pendii in salita o discesa.



Pertanto, Invacare consiglia vivamente di trasferire l'utilizzatore della carrozzina sul veicolo e di allacciare la cintura di mantenimento della postura.



AVVISO!

- Fare riferimento ai manuali d'uso forniti con i sistemi di sicurezza.
- Le illustrazioni seguenti possono variare a seconda del fornitore del sistema di ritenuta.



La scelta della configurazione della carrozzina (profondità e larghezza del sedile, passo) influenza la manovrabilità e l'accesso ai veicoli a motore.

Fissaggio della carrozzina con un sistema di ritenuta a 4 punti

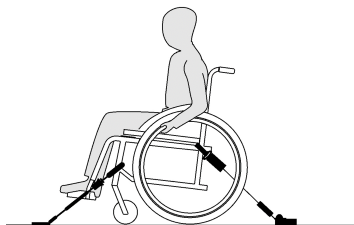

AVVERTENZA!

- Posizionare la carrozzina occupata dall'utilizzatore rivolta in avanti nella direzione di marcia del veicolo.
- Applicare i freni di stazionamento della carrozzina.
- Attivare il dispositivo anti-ribaltamento (se installato).

I punti di ancoraggio della carrozzina in cui devono essere posizionate le cinghie del sistema di sicurezza sono contrassegnati con appositi simboli sui moschettoni (vedere le figure seguenti e la sezione 2.3 *Etichette e simboli sul prodotto*, pagina 5).

1. Utilizzando le cinghie anteriori e posteriori del sistema di ritenuta a 4 punti, fissare la carrozzina alle guide montate sul veicolo. Fare riferimento al manuale d'uso fornito con il sistema di ritenuta a 4 punti.

Posizioni di ancoraggio delle cinghie anteriori:

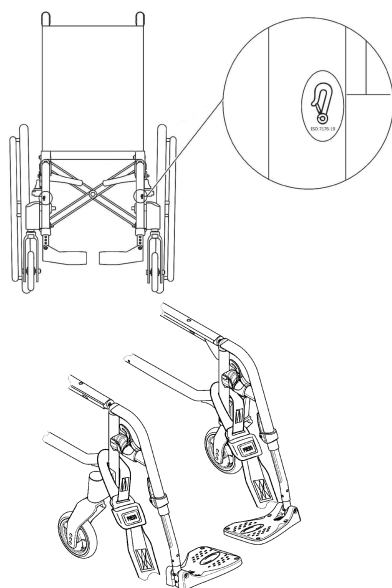

1. Fissare le cinghie anteriori sopra i supporti delle ruote orientabili, come mostrato nella figura precedente (vedere la posizione delle etichette di indicazione dei punti di fissaggio).
2. Fissare le cinghie anteriori al sistema delle guide secondo le istruzioni di best practice raccomandate dal fabbricante del sistema di sicurezza a 4 punti.
3. Disinnestare i freni di stazionamento e applicare le cinghie di tensionamento anteriori tirando la carrozzina all'indietro dalla parte posteriore.
4. Innestare nuovamente i freni di stazionamento.

Punti di ancoraggio dei moschettoni sul lato posteriore:

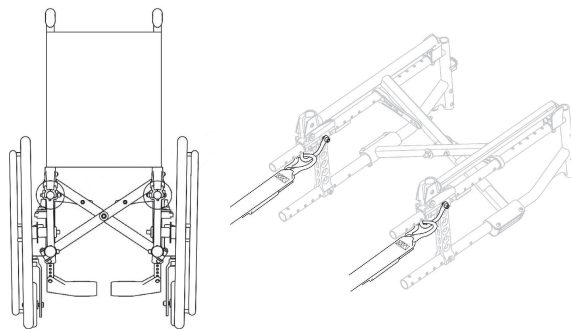

1. Agganciare i moschettoni ai cerchi arancioni, come mostrato nelle due figure precedenti.
2. Fissare le cinghie posteriori al sistema delle guide secondo le istruzioni di best practice raccomandate dal fabbricante del sistema di sicurezza a 4 punti.
3. Stringere le cinghie.



AVVISO!

- Assicurarsi che i moschettoni siano rivestiti in materiale antiscivolo per evitare lo scivolamento laterale sull'asse.



AVVISO!

- Verificare che gli attacchi siano completamente innestati su entrambi i lati e che siano nella stessa posizione sulla sezione della guida.
- Assicurarsi che l'inclinazione tra le guide e le cinghie sia compresa tra 40° e 45°.



L'accesso ai cerchi arancioni posteriori potrebbe essere più difficile in alcune configurazioni, in particolare nella versione Transit (dimensione della ruota posteriore 305 mm/12") nel caso di un sedile di larghezza ridotta (< 280 mm). In questi casi, i moschettoni possono essere fissati ai cerchi arancioni, ma potrebbe risultare utile disattivare temporaneamente i freni per ottenere maggior spazio. Assicurarsi che i freni siano completamente inseriti dopo aver posizionato i moschettoni e applicarli un lato dopo l'altro in modo che la carrozzina rimanga sempre fissata.

Regolazione della cintura di mantenimento della postura



AVVERTENZA!

- La cintura di mantenimento della postura può essere utilizzata in aggiunta e mai in sostituzione di un sistema di sicurezza a 3 punti per passeggeri omologato.

1. Regolare la cintura di mantenimento della postura in modo che si adatti all'occupante della carrozzina, vedere 4.2 *Cintura di mantenimento della postura*, pagina 14.

Aggancio del sistema di ritenuta a 3 punti per passeggeri

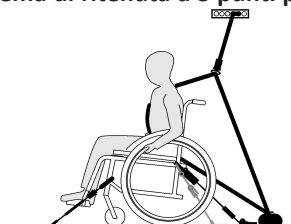

**AVVISO!**

- La figura qui sopra può variare a seconda del fornitore del sistema di ritenuta.

**AVVERTENZA!**

- Assicurarsi che il sistema di ritenuta a 3 punti per passeggeri sia fissato il più aderente possibile al corpo dell'utilizzatore, senza creare fastidio per l'utilizzatore o torsioni della cintura.
- Assicurarsi che il sistema di ritenuta a 3 punti per passeggeri non sia tenuto lontano dal corpo dell'utilizzatore da parti della carrozzina quali braccioli, ruote, ecc.
- Assicurarsi che il sistema di sicurezza a 3 punti per passeggeri passi dall'utilizzatore al punto di ancoraggio senza interferenze di qualsiasi altra parte del veicolo, della carrozzina, dei sedili o altra opzione.
- Assicurarsi che la cintura pelvica sia posizionata esattamente sul bacino dell'occupante e che non scorra in alto verso la zona addominale
- Assicurarsi che l'utilizzatore sia in grado di raggiungere il meccanismo di rilascio senza bisogno di aiuto.

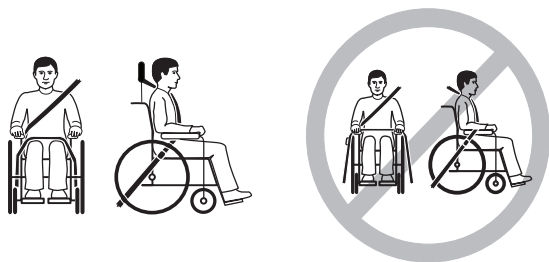

1. Fissare il sistema di ritenuta a 3 punti per passeggeri facendo riferimento al manuale d'uso fornito con il sistema di ritenuta a 3 punti.

**AVVISO!**

- Verificare l'assenza di torsioni della cinghia della cintura durante l'uso.

**AVVISO!**

- Applicare la cintura pelvica del sistema di sicurezza a 3 punti per passeggeri in basso sul bacino, in modo che l'inclinazione della cintura pelvica rientri nella zona preferita $\text{\textcircled{A}}$ tra 30° e 75° rispetto alla posizione orizzontale. È da preferire una maggiore inclinazione, ma mai superiore a 75° .

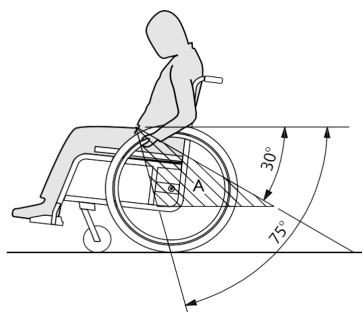

8 Manutenzione

8.1 Informazioni per la sicurezza

**AVVERTENZA!**

Alcuni materiali sono soggetti a deterioramento naturale nel tempo. Ciò potrebbe danneggiare i componenti della carrozzina.

- La carrozzina deve essere controllata da un tecnico qualificato almeno una volta all'anno o quando non viene utilizzata per un lungo periodo di tempo.

**Imballaggio per la restituzione**

La carrozzina deve essere spedita al fornitore autorizzato in un imballaggio appropriato per evitare danni durante il trasporto.

8.2 Programma di manutenzione

Per garantire un funzionamento sicuro e affidabile, effettuare periodicamente i seguenti controlli visivi e interventi di manutenzione o farli eseguire da un'altra persona.

	Settimanale	Mensile	Annuale
Controllare la pressione degli pneumatici	x		
Controllo che le ruote posteriori siano alloggiare correttamente	x		
Controllo della cintura di mantenimento della postura	x		
Controllo del meccanismo di ripiegamento		x	
Controllare le ruote orientabili e il relativo orientamento		x	
Controllo dei bulloni		x	
Controllare i raggi		x	
Controllare i freni di stazionamento (meccanismo e cavo)		x	
Far controllare la carrozzina da un tecnico qualificato			x

Controllo visivo generale

1. Controllare che la carrozzina non presenti parti allentate, crepe o altri difetti.
2. Se si rileva un'anomalia, smettere immediatamente di usare la carrozzina e contattare un fornitore autorizzato.

Controllare la pressione degli pneumatici

1. Controllare la pressione dello pneumatico, vedere la sezione "Pneumatici" per ulteriori informazioni.
2. Gonfiare gli pneumatici alla pressione richiesta.
3. Controllare contemporaneamente il battistrada.
4. Se necessario, sostituire gli pneumatici.

Controllo che le ruote posteriori siano alloggiare correttamente

1. Assicurarsi che la sferetta dell'asse sia posizionata fuori dal suo ricettacolo controllandola visivamente e tirando la ruota posteriore per verificare che l'asse rimovibile sia alloggiato correttamente. La ruota non deve staccarsi.
2. Se le ruote posteriori non sono innestate correttamente, rimuovere eventuali tracce o depositi di sporcizia. Se il problema persiste, far rimontare gli assi estraibili da un tecnico qualificato.

Controllo della cintura di mantenimento della postura



AVVISO!

- Le cinture di mantenimento della postura allentate devono essere regolate da un fornitore autorizzato.
- Le cinture di mantenimento della postura danneggiate devono essere sostituite da un tecnico qualificato.

Controllo del meccanismo di ripiegamento

1. Controllare che il meccanismo di ripiegamento sia azionabile facilmente.

Controllare le ruote orientabili e il relativo orientamento

1. Verificare che le ruote orientabili girino liberamente.
2. Spingere e tirare nelle tre direzioni (in avanti e indietro; a sinistra e a destra; su e giù) per osservare che non vi siano giochi e movimenti; verificare inoltre che non vi siano danni a livello visivo.

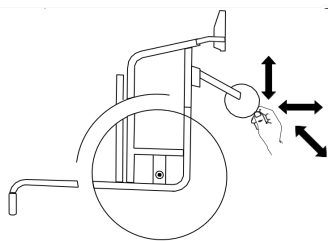

3. Rimuovere qualsiasi traccia di sporcizia o capelli dai cuscinetti delle ruote orientabili.
4. Il fissaggio delle ruote orientabili difettose o usurate deve essere sostituito da un tecnico qualificato.

Controllare i bulloni

I bulloni possono allentarsi a causa di un uso costante.

1. Controllare che i bulloni siano ben serrati in modo sicuro e senza gioco (su poggiatesta, ruota orientabile, alloggiamento della ruota orientabile, rivestimento del sedile, lati, schienale, telaio, modulo di seduta).
2. Serrare alla coppia adeguata gli eventuali bulloni allentati.



AVVISO!

Per numerosi collegamenti vengono usati viti/dadi autobloccanti o adesivo per filettature. Qualora questi elementi risultino allentati, è necessario sostituirli con nuove viti/dadi autobloccanti oppure fissarli con nuovo adesivo per filettature.

- I dadi/le viti autobloccanti devono essere sostituiti da un tecnico qualificato

Controllare il tensionamento dei raggi

I raggi non devono essere allentati o distorti.

1. I raggi rotti devono essere sostituiti da un tecnico qualificato.
2. I raggi allentati devono essere rimessi in tensione da un tecnico qualificato.

Controllare i freni di stazionamento

1. Controllare che i freni di stazionamento siano posizionati correttamente. Il freno è posizionato correttamente se il pattino abbassa lo pneumatico di alcuni millimetri quando viene inserito il freno.
2. Se si ritiene che la regolazione non sia corretta, far regolare correttamente i freni da un tecnico qualificato.



AVVISO!

I freni di stazionamento devono essere reimpostati dopo la sostituzione delle ruote posteriori o la modifica della loro posizione.

Controllo dopo una forte collisione o urto



AVVISO!

La carrozzina può subire danni non visibili a occhio nudo in seguito a una forte collisione o un forte urto.

- È quindi fondamentale far controllare la carrozzina da un tecnico qualificato dopo una forte collisione o un forte urto.

Riparazione o sostituzione di una camera d'aria

1. Rimuovere la ruota posteriore e rilasciare eventuale aria dalla camera d'aria.
2. Utilizzando una leva per pneumatici di bicicletta, sollevare una parete dello pneumatico per estrarla dal cerchione. Non utilizzare oggetti appuntiti, come un cacciavite, che potrebbero danneggiare la camera d'aria.
3. Estrarre la camera d'aria dallo pneumatico.
4. Riparare la camera d'aria utilizzando un kit di riparazione per biciclette o, se necessario, sostituirla.
5. Gonfiare leggermente la camera d'aria finché non diventa rotonda.
6. Inserire la valvola nell'apposito foro sul cerchione e posizionare la camera d'aria all'interno dello pneumatico (questa deve essere posizionata perfettamente intorno allo pneumatico senza pieghe).
7. Sollevare la parete dello pneumatico oltre il bordo del cerchione. Iniziare vicino alla valvola e utilizzare una leva per pneumatici di bicicletta. Quando si esegue questa operazione, controllare l'intera circonferenza per assicurarsi che la camera d'aria non rimanga intrappolata tra lo pneumatico e il cerchione.
8. Gonfiare lo pneumatico alla pressione di esercizio massima. Controllare che lo pneumatico non presenti perdite d'aria.

**Pezzi di ricambio**

Tutti i pezzi di ricambio possono essere richiesti a un fornitore autorizzato Invacare.

8.3 Pulizia e disinfezione

8.3.1 Informazioni generali sulla sicurezza

**ATTENZIONE!****Rischio di contaminazione**

Adottare opportune precauzioni per la propria protezione e utilizzare un'attrezzatura protettiva adeguata.

**AVVISO!**

Liquidi inappropriati o metodi errati potrebbero danneggiare il prodotto.

- Tutti i prodotti detergenti e disinfettanti utilizzati devono essere efficaci, compatibili tra loro e devono proteggere i materiali su cui vengono utilizzati durante la pulizia.
- Non utilizzare mai liquidi corrosivi (sostanze alcaline, acidi ecc.) o detergenti abrasivi. Si consiglia di utilizzare un normale prodotto detergente per la casa, come un detersivo liquido per i piatti, a meno che non siano state fornite indicazioni diverse nelle istruzioni di pulizia.
- Non utilizzare mai solventi (diluente per cellulosa, acetone ecc.) che modificano la struttura della plastica o che sciolgono le etichette applicate.
- Prima di utilizzare il prodotto, assicurarsi sempre che sia completamente asciutto.



Per la pulizia e la disinfezione in ambienti clinici o di assistenza a lungo termine, seguire le procedure interne della struttura.

8.3.2 Intervalli di pulizia

**AVVISO!**

La pulizia e la disinfezione periodiche consentono di assicurare il corretto e regolare funzionamento, aumentare la durata e prevenire la contaminazione. Pulire e disinfettare il prodotto:

- Regolarmente durante l'uso;
- Prima e dopo qualsiasi procedura di manutenzione;
- In caso di contatto con fluidi corporei;
- prima dell'uso per un nuovo utilizzatore.

8.3.3 Pulizia

**AVVISO!**

Lo sporco, la sabbia e l'acqua di mare possono provocare danni ai cuscinetti e far arrugginire le parti in acciaio in caso di deterioramento della superficie.

- Esporre la carrozzina a sabbia e acqua di mare solo per brevi periodi e pulirla bene ogni volta che si rientra dalla spiaggia.
- Se la carrozzina è sporca, pulirla non appena possibile con un panno umido, quindi asciugarla.

1. Rimuovere tutte le opzioni installate (solo le opzioni che non richiedono l'uso di utensili).
2. Pulire le singole parti con un panno o una spazzola morbida, un normale prodotto detergente per la casa (pH = 6-8) e acqua calda.
3. Risciacquare le parti con acqua calda.
4. Asciugare accuratamente le parti con un panno asciutto.



Per rimuovere le abrasioni e ridare lucentezza, è possibile utilizzare della cera per automobili sulle superfici metalliche verniciate.

Pulizia del rivestimento

Per la pulizia del rivestimento, fare riferimento alle istruzioni riportate sulle etichette presenti sul sedile, sul cuscino e sul rivestimento dello schienale.



Se possibile, sovrapporre sempre le fascette e le cinghie in velcro (parti autobloccanti) durante il lavaggio per ridurre al minimo l'accumulo di pelucchi e fili sul velcro e per impedire che danneggino il tessuto di rivestimento.

8.3.4 Lavaggio

1. Rimuovere tutti i rivestimenti removibili e lavarli in lavatrice seguendo le istruzioni di lavaggio di ciascun rivestimento.
2. Rimuovere tutte le parti imbottite, quali cuscini imbottiti del sedile, braccioli, poggiatesta o poggianuca con parti imbottite fisse, poggiapolpacci e così via, e pulirle separatamente. Non usare sistemi di pulizia ad alta pressione o a getto d'acqua per il lavaggio delle parti imbottite.
3. Spruzzare il detergente sul telaio della carrozzina, ad esempio un detergente per auto con cera, e lasciare agire.
4. Risciacquare il telaio della carrozzina tramite lavaggio ad alta pressione o con un normale getto d'acqua a seconda del grado di sporcizia della carrozzina. Non dirigere il getto verso i cuscinetti e i fori di drenaggio. Se il telaio della carrozzina viene lavato in un macchinario, la temperatura dell'acqua non deve essere superiore a 60°C.
 -  Per pulire il vassoio, utilizzare esclusivamente acqua e sapone liquido.
5. Lasciare asciugare la carrozzina in un armadio di essiccazione. Rimuovere le parti in cui si è accumulata acqua, ad esempio nei tubi terminali, nelle ghiere, ecc. Se la carrozzina è stata lavata in lavatrice, si consiglia di asciugarla con aria compressa.

Tessuto rivestito in poliuretano (PU) multielastico

Le macchie sul tessuto di più lieve entità possono essere eliminate con un panno morbido inumidito e del detergente neutro. Per eliminare macchie più estese e persistenti, strofinare il tessuto con alcool o sostituti della trementina e lavare con acqua calda e un detergente neutro.

Il tessuto può essere lavato a temperature fino a 60°C. È possibile utilizzare detergenti normali.



Tutte le parti della carrozzina con rivestimento in tessuto rivestito in poliuretano (PU) multielastico, come ad esempio imbottiture dei braccioli, poggiapolpacci e poggiatesta o poggianuca, devono essere pulite secondo le istruzioni riportate sopra.

8.3.5 Disinfezione

La carrozzina può essere disinfettata spruzzando o applicando disinfettanti testati e approvati.

 Spruzzare un prodotto di pulizia e disinfezione (battericida e fungicida che soddisfa i requisiti delle norme EN1040/EN1276/EN1650) e seguire le istruzioni fornite dal produttore.

1. Pulire tutte le superfici generalmente accessibili con un panno morbido e un normale disinfettante per uso domestico.
2. Lasciare asciugare il prodotto all'aria.

9 Guida alla soluzione dei problemi

9.1 Informazioni per la sicurezza

I guasti possono derivare dall'utilizzo quotidiano, dalle regolazioni o dall'utilizzo diverso della carrozzina. Nella seguente tabella viene mostrato come identificare e riparare i guasti.

Alcune delle azioni indicate devono essere eseguite da un tecnico qualificato. Sono indicate. Si raccomanda di far eseguire tutte le regolazioni da un tecnico qualificato.



ATTENZIONE!

- Se si nota un guasto della carrozzina, ad esempio una variazione notevole della movimentazione, interrompere immediatamente l'utilizzo della carrozzina e rivolgersi al proprio fornitore.

9.2 Identificazione e riparazione dei guasti

Guasto	Causa possibile	Azione
La carrozzina non avanza in linea retta	Pressione degli pneumatici errata su una ruota posteriore	Pressione degli pneumatici corretta, → <i>11.3 Pneumatici, pagina 29</i>
	Uno o più raggi rotti	Sostituire i raggi difettosi, → tecnico qualificato
	Tensione dei raggi differente	Serrare i raggi allentati, → tecnico qualificato
	I cuscinetti della ruota orientabile sono sporchi o danneggiati	Pulire i cuscinetti o sostituire la ruota orientabile, → tecnico qualificato
La carrozzina si ribalta facilmente all'indietro	Ruote posteriori montate troppo in avanti	Montare le ruote posteriori più indietro, → tecnico qualificato
	Eccessiva inclinazione dello schienale	Ridurre l'inclinazione dello schienale, → tecnico qualificato
	Eccessiva inclinazione del sedile	Montare la ruota orientabile anteriore superiore sulla forcella anteriore, → tecnico qualificato Scegliere una forcella anteriore più piccola, → tecnico qualificato
I freni agiscono in modo non efficace o asimmetrico	Pressione degli pneumatici errata su una o entrambe le ruote posteriori	Pressione degli pneumatici corretta, → <i>11.3 Pneumatici, pagina 29</i>
	Regolazione dei freni errata	Correggere l'impostazione del freno, → tecnico qualificato
La resistenza all'avanzamento è molto elevata	Pressione degli pneumatici insufficiente sulle ruote posteriori	Pressione degli pneumatici corretta, → <i>11.3 Pneumatici, pagina 29</i>
	Ruote posteriori non parallele	Assicurarsi che le ruote posteriori siano parallele, → tecnico qualificato
Le ruote orientabili oscillano quando si spostano velocemente	Tensione insufficiente del blocco cuscinetti delle ruote orientabili	Serrare leggermente il dado sull'asse del blocco cuscinetti, → tecnico qualificato
	Ruota orientabile liscia	Cambiare ruota orientabile, → tecnico qualificato
La ruota orientabile è rigida o bloccata	Cuscinetti sporchi o difettosi	Pulire i cuscinetti o sostituire la ruota orientabile, → tecnico qualificato
La carrozzina risulta molto difficile da aprire	Rivestimento dello schienale troppo stretto	Allentare leggermente le fascette a strappo del rivestimento dello schienale, → <i>3.5.2 Rivestimento dello schienale regolabile, pagina 8</i>

10 Dopo l'uso

10.1 Conservazione

! **AVVISO!**
Rischio di danni al prodotto

- Non riporre il prodotto vicino a fonti di calore.
- Non riporre mai altri oggetti sopra la carrozzina.
- Riporre la carrozzina al coperto e in un ambiente asciutto.
- Vedere il limite di temperatura nella sezione .

Dopo essere stata riposta per un lungo periodo (superiore a quattro mesi), la carrozzina deve essere sottoposta a un'ispezione secondo quanto indicato nella sezione 8.2 *Programma di manutenzione, pagina 24.*

10.2 Smaltimento

Rispettare l'ambiente e riciclare il prodotto attraverso un centro di riciclaggio locale al termine del suo utilizzo.

Smontare il prodotto e i relativi componenti, in modo che i differenti materiali possano essere staccati e riciclati singolarmente.

Lo smaltimento e il riciclaggio dei prodotti usati e degli imballaggi devono essere eseguiti nel rispetto delle leggi e delle normative in materia di gestione dei rifiuti vigenti in ciascun paese. Per ulteriori informazioni, contattare la propria azienda di raccolta rifiuti locale.

10.3 Ricondizionamento

Questo prodotto è adatto per il riutilizzo. Per il ricondizionamento del prodotto per un nuovo utilizzatore, intraprendere le azioni seguenti:

- Ispezione;
- Pulizia e disinfezione;
- Adattamento al nuovo utilizzatore.

Per informazioni dettagliate, fare riferimento alla sezione 8.2 *Programma di manutenzione, pagina 24* e al manuale per la manutenzione di questo prodotto.

Assicurarsi che il manuale d'uso venga sempre consegnato insieme al prodotto.

Se si riscontrano danni o malfunzionamenti, non riutilizzare il prodotto.

11 Dati tecnici

11.1 Dimensioni e peso

Tutte le specifiche relative a dimensioni e peso fanno riferimento a una vasta gamma di regolazioni della carrozzina con configurazione standard. Le dimensioni e il peso (in base alla norma ISO 7176-1/5/7) possono variare a seconda delle diverse configurazioni. In alcune configurazioni, la carrozzina supera le dimensioni consigliate.

! **AVVISO!**

- In alcune configurazioni, le dimensioni complessive della carrozzina pronta per l'uso superano i limiti autorizzati e non è possibile accedere alle uscite di emergenza.
- In alcune configurazioni, la carrozzina supera le dimensioni consigliate per gli spostamenti in treno all'interno dell'UE.

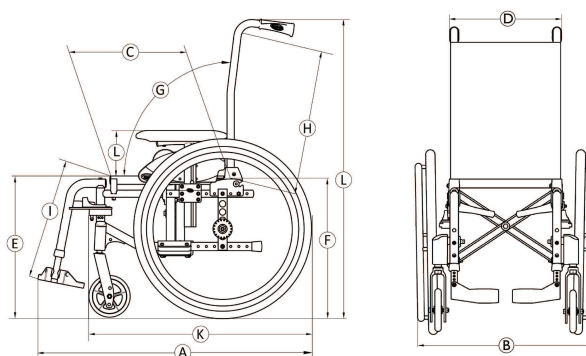

	Carico massimo della carrozzina (*)	80 kg
Ⓐ	Lunghezza complessiva con poggiatesta	690 - 1000 mm
Ⓑ	Larghezza complessiva	365 - 585 mm
	Lunghezza da piegata	690 - 1000 mm
	Larghezza da piegata	315 mm
	Altezza da piegata	870 - 1130 mm
	Peso totale	da 13,5 a 15,5 kg
	Peso della parte più pesante	8 - 12 kg
	Stabilità statica	In discesa: 0° - 7° In salita: 0° - 16° Lateralmente: 0° - 15°
	Inclinazione del sedile	1,5°-8,5°
Ⓒ	Profondità effettiva del sedile	200 - 375 mm
Ⓓ	Larghezza effettiva del sedile	205 - 380 mm, con incrementi di 25 mm
Ⓔ	Altezza della superficie del sedile sul bordo anteriore	410 - 460 mm, con incrementi di 25 mm
Ⓕ	Altezza della superficie del sedile sul bordo posteriore	335 - 440 mm, con incrementi di 25 mm
Ⓖ	Inclinazione dello schienale	Intervallo: 0° / +30° Fisso: 90° (+7°) Reclinabile: 90° (0°/+30°) mm, con incrementi di 10°
Ⓗ	Altezza dello schienale	350 - 450 mm
Ⓘ	Distanza tra poggiatesta e sedile	125 - 450 mm, con incrementi di 10 mm

	Inclinazione del poggiamambe rispetto alla superficie del sedile	0°-90°
①	Altezza dal bracciolo al sedile	N°1: 150 – 280 mm
	Posizione frontale della struttura del bracciolo	282 mm
	Diametro dell'anello corrimano	440 - 490 mm
	Posizione orizzontale dell'asse	-75 / + 25 mm
	Raggio di sterzata minimo	395 mm
	Larghezza stivaggio	240 mm
	Altezza stivaggio	500 - 620 mm
	Lunghezza stivaggio	da 815 – 990 mm
Ⓚ	Lunghezza complessiva senza poggiamambe	460 - 820 mm
Ⓛ	Altezza complessiva	870 - 1130 mm
	Raggio di rotazione	1210 mm
	Pendenza massima con freno	7°

11.2 Peso massimo delle parti rimovibili

Parte	Peso massimo
Poggiamambe ad angolazione regolabile con poggiapolpacci e poggiapiedi	1,77 kg
Bracciolo	0,59 kg
Ruota posteriore da 550 mm (22") in gomma piena con anello corrimano e copriraggi	1,98 kg
Poggiatesta / poggianuca	1,09 kg
Cuscino dello schienale	1,00 kg
Cuscino imbottito sedile	0,7 kg
Vassoio	1,91 kg

11.3 Pneumatici

La pressione ideale dipende dal tipo di pneumatico:

Pneumatico	Carico atmosferica		
Pneumatico profilato	4,5 bar	450 kPa	65 psi

 La compatibilità degli pneumatici offerti dipende dalla configurazione e/o dal modello della propria carrozzina. Per informazioni sulle opzioni disponibili, rivolgersi al proprio fornitore.

 In caso di foratura di uno pneumatico, rivolgersi a un'officina appropriata (ad es. officina di riparazione biciclette, rivenditore di biciclette, ecc.) per la sostituzione della camera d'aria da parte di una persona qualificata.

 La dimensione degli pneumatici è riportata sul lato esterno degli stessi. La sostituzione di pneumatici adeguati deve essere eseguita da un tecnico qualificato.





ATTENZIONE!

- La pressione degli pneumatici deve essere uguale in entrambe le ruote per garantire il comfort di guida, mantenere i freni efficaci e facilitare la spinta della carrozzina.

11.4 Materiali

Parte	Materiale
Telaio / tubi dello schienale	Alluminio, acciaio
Rivestimento (sedile e schienale)	Poliuretano espanso, tessuto in nylon e poliestere
Maniglie di spinta	PVC
Parti in plastica quali maniglie dei freni, proteggibiti, pedane, braccioli e parti della maggior parte delle opzioni	Materiale termoplastico (ad es. PA, PP, ABS e PUR) conforme al contrassegno sulle parti
Meccanismo di ripiegamento / tubo tensore verticale / parti di serraggio / forcelle delle ruote orientabili	Alluminio, acciaio
Viti, rondelle e dadi	Acciaio

 Tutti i materiali utilizzati sono protetti dalla corrosione. Garantiamo di utilizzare esclusivamente materiali e componenti conformi alla direttiva REACH.

 Sistemi antifurto e metal detector: in rari casi, i materiali utilizzati nella carrozzina possono causare l'attivazione di sistemi antifurto e di metal detector.

11.5 Condizioni ambientali

	Conservazione e trasporto	Funzionamento
Temperatura	Da -20 °C a 40 °C	Da -5 °C a 40 °C
Umidità relativa	Dal 20% al 90% a 30 °C, non condensante	
Pressione atmosferica	Da 800 hPa a 1.060 hPa	

 Attenzione: se conservata a basse temperature, la carrozzina deve essere preparata prima di poterla utilizzare. Vedere 8 Manutenzione, pagina 24.



Italia:

Invacare Mecc San s.r.l.,
Via Marco Corner, 19
I-36016 Thiene (VI)
Tel: (39) 0445 38 00 59
servizioclienti@invacare.com
www.invacare.it



Invacare UK Operations Limited
Unit 4, Pencoed Technology Park,
Pencoed
Bridgend CF35 5AQ
Regno Unito



Invacare France Operations SAS
Route de St Roch
F-37230 Fondettes
Francia

1608542-H 2026-04-03

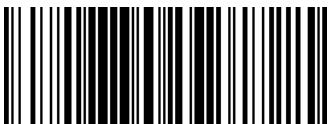

Yes, you can.